

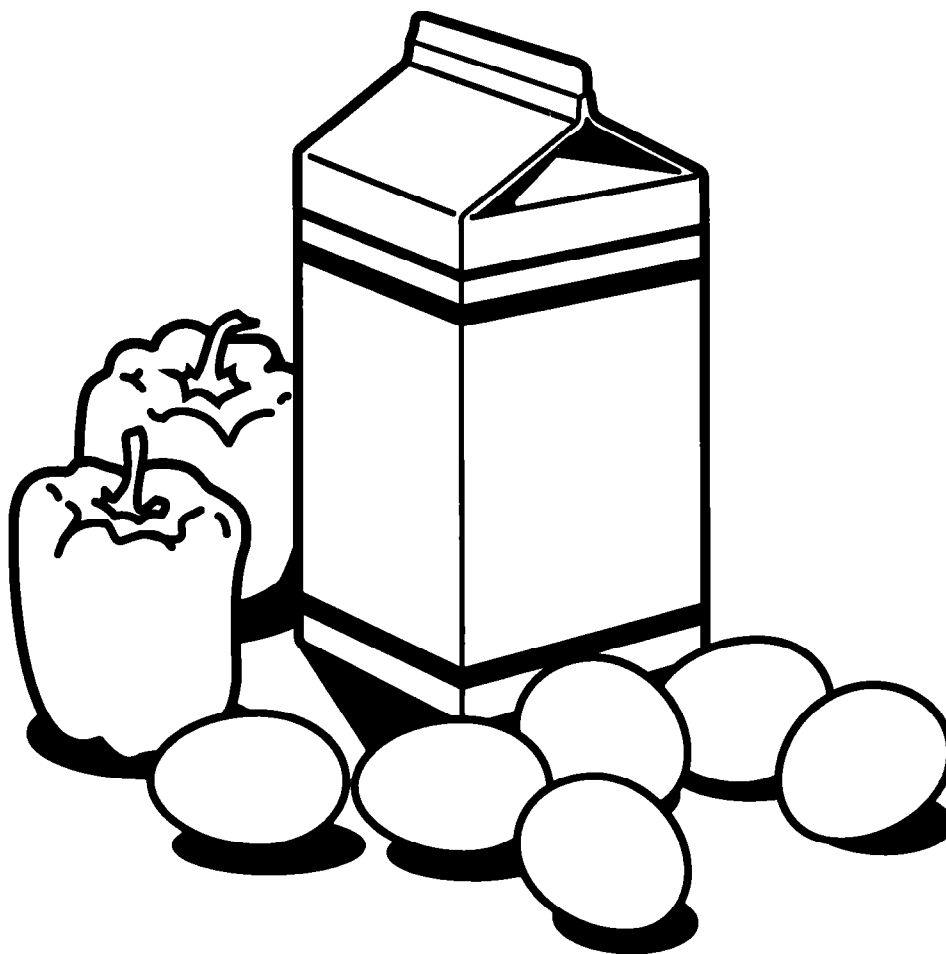

**USE AND CARE GUIDE
GUIDE D'UTILISATION ET D'ENTRETIEN
MANUAL DE USO Y MANEJO**



**NO-FROST SIDE-BY-SIDE REFRIGERATOR
WITH THIRSTCRUSHER* DISPENSING SYSTEM
RÉFRIGÉRATEUR-CONGÉLATEUR
SANS GIVRE DE 623 À 764 DM³ (22 PI À 27 PI³)
REFRIGERADORES QUE NO HACEN
ESCARCHA DE 623 A 764 dm³ (22 A 27 pies³)**

THIRSTCRUSHER™
Dispensing System

8/95

Table of Contents

	Page		Page
A Note to You	1	Removing the snack bin	12
Refrigerator Safety	2	Removing the freezer baskets	13
Parts and Features	3	Removing the freezer shelf	13
Before Using Your Refrigerator	6	Using the THIRSTCRUSHER* dispensing system	14
Using Your Refrigerator	7	Using the automatic ice maker	16
Setting the controls	7	Removing the ice maker storage bin	17
Changing the control settings	7	Attaching the ice maker to a water supply	18
Removing the snap-on door trivet	8	Removing the base grille	20
Removing the drop-in door trim	8	Changing the light bulbs	20
Adjusting the door bins	8	Understanding the sounds you may hear	22
Removing the tall-bottle retainer	9	Saving energy	22
Adjusting the cantilever refrigerator shelves	9	Caring for Your Refrigerator	23
Adjusting the EZ-TRACK* refrigerator shelf	10	Food Storage Guide	25
Removing the meat drawer and cover	11	Troubleshooting	26
Adjusting the meat drawer temperature	11	Requesting Assistance or Service	27
Removing the crisper and crisper cover	12	Warranty	29
Adjusting the crisper humidity control	12		

A Note to You

Thank you for buying a WHIRLPOOL* appliance.

Because your life is getting busier and more complicated, WHIRLPOOL Refrigerators are easy to use, save time, and help you manage your home better. To ensure you enjoy years of trouble-free operation, we developed this Use and Care Guide. It contains valuable information about how to operate and maintain your appliance properly and safely. Please read it carefully. Also, please complete and mail the Ownership Registration Card provided with your appliance. This card helps us notify you about any new information on your appliance.

Please record your model's information.

Whenever you call to request service on your appliance, you need to know your complete model number and serial number. You can find this information on the model and serial number label (see diagrams on pages 3-5 for location of label).

Please also record the purchase date of your appliance and your dealer's name, address, and telephone number.

Model Number _____

Serial Number _____

Purchase Date _____

Dealer Name _____

Dealer Phone _____

Keep this book and the sales slip together in a safe place for future reference.

Our Consumer Assistance Center number is toll-free from anywhere in the U.S.A. 24 hours a day.

1-800-253-1301

Refrigerator Safety

Your safety is important to us.

This guide contains statements under warning symbols. Please pay special attention to these symbols and follow any instructions given. Here is a brief explanation of the use of the warning symbol.

⚠ WARNING

This symbol alerts you to such dangers as fire, electrical shock, burns, and personal injury.

IMPORTANT SAFETY INSTRUCTIONS

⚠ WARNING

To reduce the risk of fire, electrical shock, or injury when using your refrigerator, follow these basic precautions:

- Read all instructions before using the refrigerator.
- Child entrapment and suffocation are not problems of the past. Junked or abandoned refrigerators are still dangerous ... even if they will "just sit in the garage a few days."
If you are getting rid of your old refrigerator, do it safely. Please read the enclosed safety booklet from the Association of Home Appliance Manufacturers. Help prevent accidents.
- Never allow children to operate, play with, or crawl inside the refrigerator.
- Never clean refrigerator parts with flammable fluids. The fumes can create a fire hazard or explosion.

• FOR YOUR SAFETY •

DO NOT STORE OR USE GASOLINE OR OTHER FLAMMABLE VAPORS AND LIQUIDS IN THE VICINITY OF THIS OR ANY OTHER APPLIANCE. THE FUMES CAN CREATE A FIRE HAZARD OR EXPLOSION.

– SAVE THESE INSTRUCTIONS –

Help us help you

Please:

- Install and level the refrigerator on a floor that will hold the weight and in an area suitable for its size and use.
- Do not install the refrigerator near an oven, radiator, or other heat source.
- Do not use the refrigerator in an area where the room temperature will fall below 55°F (13°C).
- Keep the refrigerator out of the weather.
- Connect the refrigerator only to the proper kind of outlet, with the correct electrical supply and grounding. (Refer to the Electrical Requirements and Grounding Instructions Sheet.)
- Do not load the refrigerator with food before it has time to get properly cold.
- Use the refrigerator only for the uses described in this manual.
- Properly maintain the refrigerator.
- Be sure the refrigerator is not used by anyone unable to operate it properly.

Parts and Features

This section contains captioned illustrations of your appliance. Use them to become familiar with where all parts and features are located and what they look like. Page references are included for your convenience.

NOTE: The model you have purchased may have all or some of the parts and features shown and they may not match the illustration exactly. This manual covers several models.

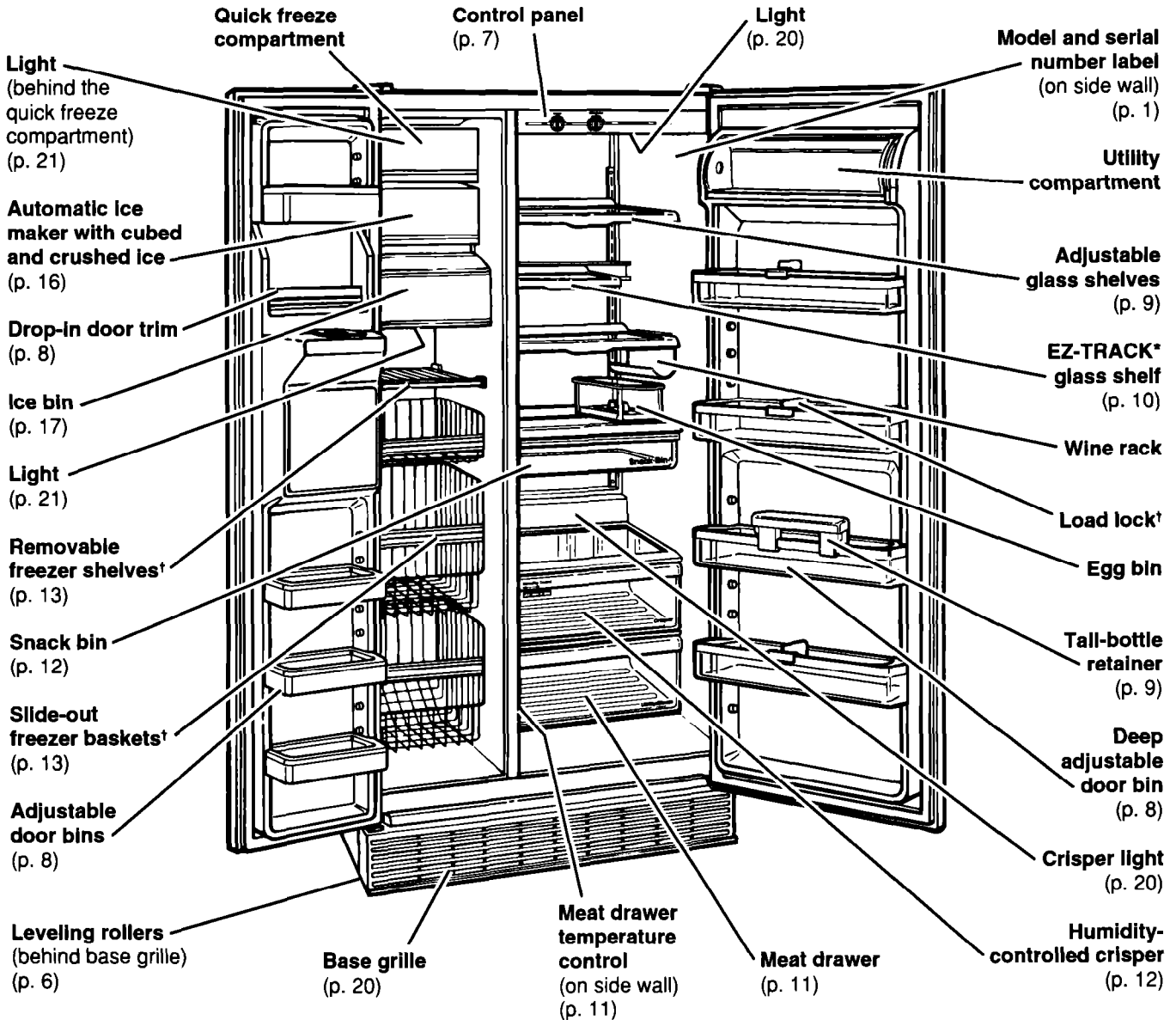

†number varies with model

DESIGNERSTYLE™

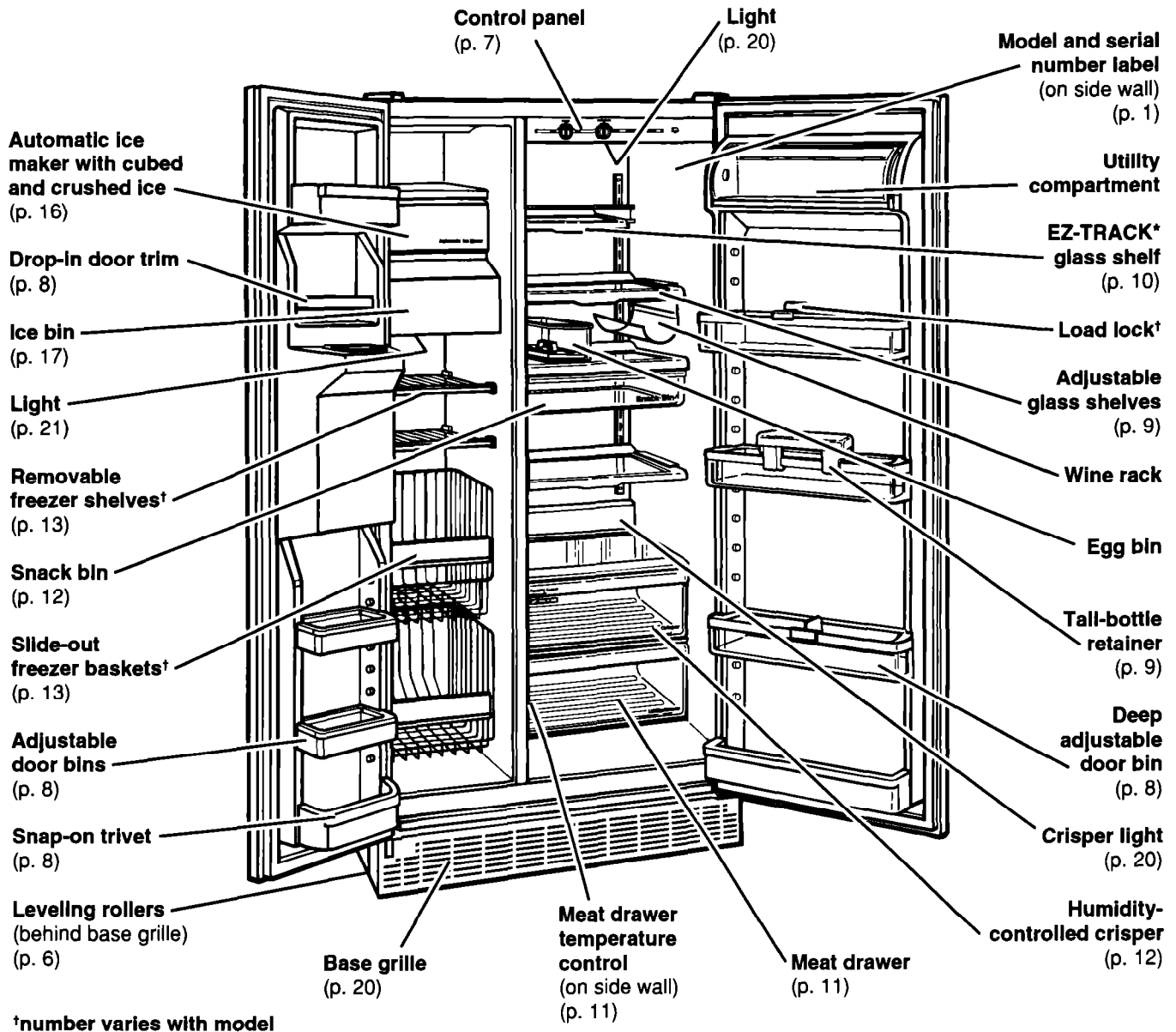

[†]number varies with model

DESIGNERSTYLE™

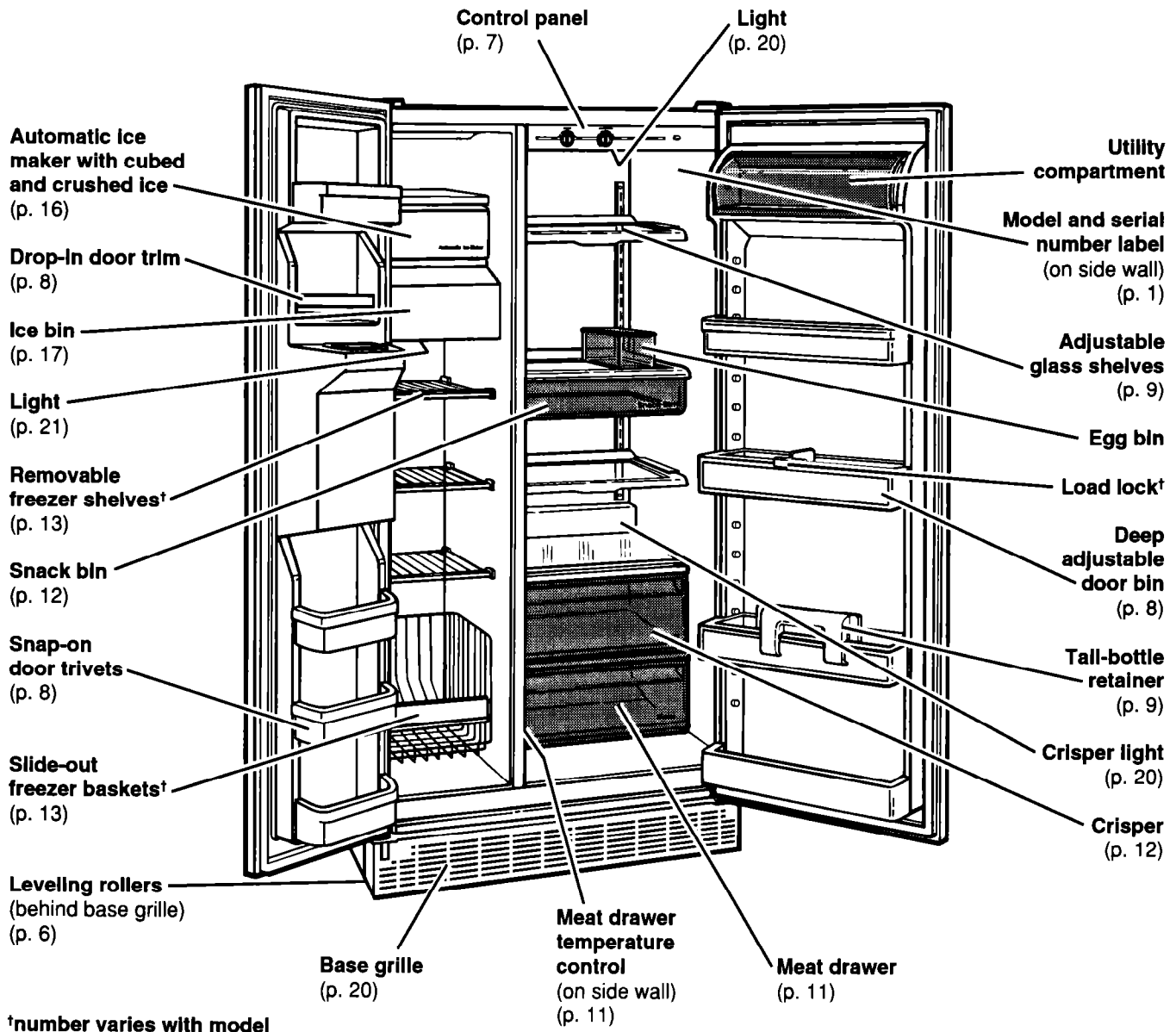

Control panel

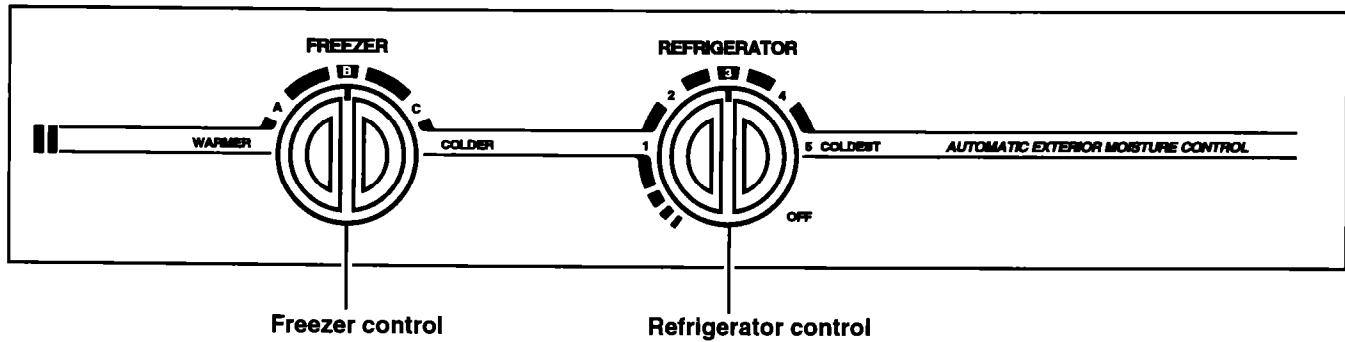

Before Using Your Refrigerator

It is important to prepare your refrigerator for use. This section tells you how to clean it, connect it to a power source, install it, and level it.

Cleaning your refrigerator

Removing packaging materials

Remove tape and any inside labels (except the model and serial number label) before using the refrigerator.

To remove any remaining tape or label glue:

- Rub briskly with thumb.

OR

- Apply liquid hand-dishwashing detergent to area before removing glue as described above. Do not use sharp instruments, rubbing alcohol, flammable fluids, or abrasive cleaners. These can damage the material. See "Important Safety Instructions" on page 2.

NOTE: Do not remove any permanent instruction labels inside your refrigerator. Do not remove the Tech Sheet fastened under the refrigerator at the front.

Cleaning it before use

After removing all packaging materials, clean your refrigerator before using it, if necessary. See cleaning instructions on page 23.

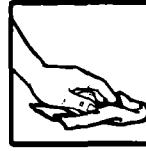

Plugging it in

Recommended Grounding Method

A 115 Volt, 60 Hz., AC only 15 or 20 ampere fused and properly grounded electrical supply is required. It is recommended that a separate circuit serving only this appliance be provided. Use a receptacle which cannot be turned off with a switch or pull chain. Do not use an extension cord. See Electrical Requirements and Grounding Instructions Sheet in your Literature Package.

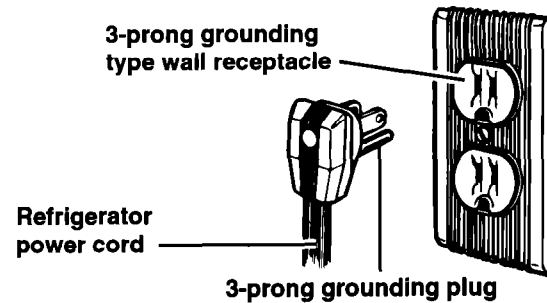

Installing it properly

1. Allow ½ inch (1.25 cm) space on each side and at the top of the refrigerator for ease of installation.
2. If the hinge side of the refrigerator is to be against a wall, you might want to leave extra space so the door can be opened wider.
3. The refrigerator can be flush against the back wall.

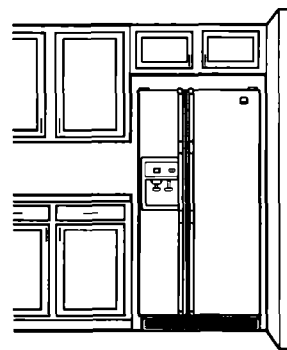

Leveling it

Your refrigerator has two front leveling screws – one on the right and one on the left. To adjust one or both of these, follow the directions below.

1. Remove base grille. (See page 20.)
2. To raise front, turn screw clockwise.
3. To lower front, turn screw counterclockwise.
4. Check with level.
5. Replace base grille. (See page 20.)

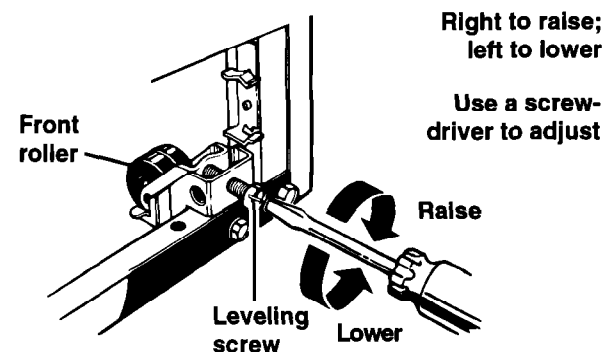

Using Your Refrigerator

To obtain the best possible results from your refrigerator, it is important that you operate it properly. This section tells you how to set the controls, remove and adjust the features in your refrigerator, and how to save energy.

Setting the controls

Controls for the refrigerator and freezer are in the refrigerator. When you plug in the refrigerator for the first time:

1. **Set the Refrigerator Control to 3 (Recommended Setting).** Refrigerator Control settings range from 1 (warmest) to 5 (coldest).
2. **Set the Freezer Control to B (Recommended Setting).** Freezer Control settings range from A (warmest) to C (coldest).

Give the refrigerator time to cool down completely before adding food. This may take several hours. The settings indicated above should be correct for normal household refrigerator usage. The controls are set correctly when milk or juice is as cold as you like and when ice cream is firm. If you need to adjust these settings, see "Changing the control settings" below.

NOTE: The Automatic Exterior Moisture control continuously guards against moisture buildup on the outside of your refrigerator cabinet. This control does not have to be set or adjusted.

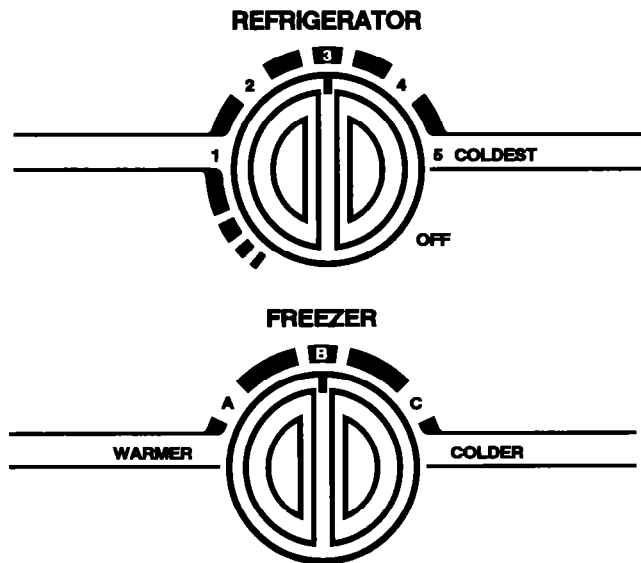

Changing the control settings

If you need to adjust temperatures in the refrigerator or freezer, use the settings listed in the chart below as a guide. If you have any questions, call our Consumer Assistance Center number, 1-800-253-1301, from anywhere in the U.S.A.

- Adjust the Refrigerator Control first.
- Wait at least 24 hours between adjustments.
- Then adjust the Freezer Control if needed.

CONDITION:	REASON:	RECOMMENDED SETTINGS:	
		Refrigerator	Freezer
Refrigerator section too warm	<ul style="list-style-type: none"> • Door opened often • Large amount of food added • Room temperature too warm 	4	A
Freezer section too warm	<ul style="list-style-type: none"> • Door opened often • Large amount of food added • Very cold room temperature (can't cycle often enough) 	3	C
Refrigerator section too cold	<ul style="list-style-type: none"> • Controls not set correctly for your conditions 	2	B
Ice not made fast enough	<ul style="list-style-type: none"> • Heavy ice usage • Very cold room temperature (can't cycle often enough) 	3	C
Both sections too warm	<ul style="list-style-type: none"> • Door opened often • Large amount of food added • Very warm or very cold room temperatures 	4	B

Removing the snap-on door trivet

(on some models)

To remove the trivet:

1. Remove all items from the shelf.
2. Pull out on the inside tab at each end.
3. Lift trivet straight out.

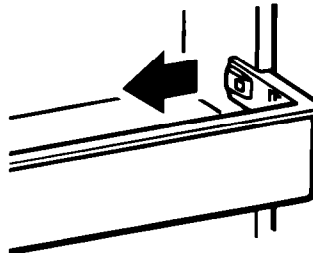

To replace the trivet:

1. Line up ends of the trivet front with the button on the door liner wall.
2. Push trivet front straight back until it snaps securely into place.
3. Replace items on the shelf.

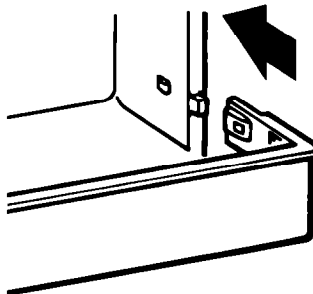

Removing the drop-in door trim (dispenser area)

Remove the trim above the dispenser area for easier cleaning.

To remove the trim piece:

1. Remove all items from the shelf.
2. Pull straight up at each end of the trim piece.



To replace the trim piece:

1. Line up each end of the trim piece above the trim pocket opening in the door liner wall.
2. Push the trim piece straight down until it stops.
3. Replace items on the shelf.



Adjusting the door bins

To remove door bins:

1. Lift bin up.
2. Pull bin straight out.

To replace door bins:

1. Slide bin in above desired support button.
2. Push down until it stops.

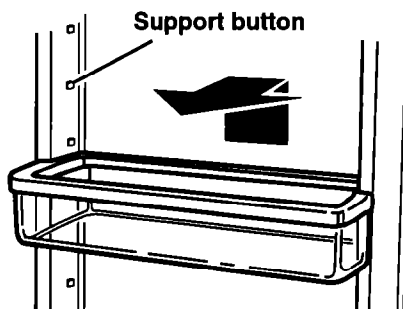

Removing the tall-bottle retainer

The tall-bottle retainer fits onto any door bin in your refrigerator. The retainer helps to hold tall bottles in place when opening and closing the refrigerator door.

To remove tall-bottle retainer:

1. Grasp sides of retainer.
2. Push back gently until the retainer releases from the bin.

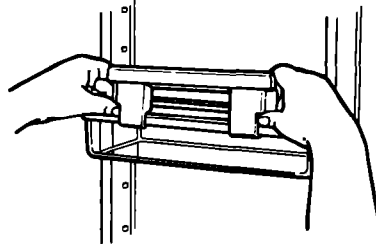

To replace tall-bottle retainer:

1. Position retainer above desired door bin.
2. Gently press back rear tabs and push retainer down onto bin until it locks onto bin.
3. Push retainer forward until it locks into place.

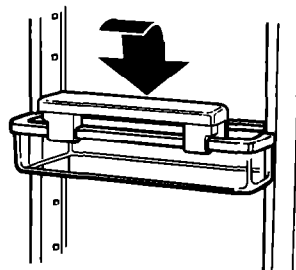

Adjusting the cantilever refrigerator shelves

Adjust the shelves to match the way you use your refrigerator. Glass shelves are strong enough to hold bottles, milk, and other heavy food items.

To remove a shelf:

1. Remove items from shelf.
2. Tilt shelf up at front.
3. Lift shelf at back.
4. Pull shelf straight out.

To replace a shelf:

1. Guide the rear shelf hooks into the slots in the shelf supports on the back liner wall.
2. Tilt front of shelf up until hooks drop into slots.
3. Lower front of shelf to a level position.

To slide shelf out (on some models):

- Carefully pull front of shelf toward you.

To slide shelf in:

- Push shelf in until it stops.

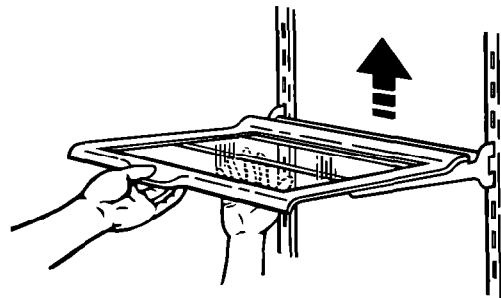

NOTE: Glass shelves are heavy. Handle them carefully.

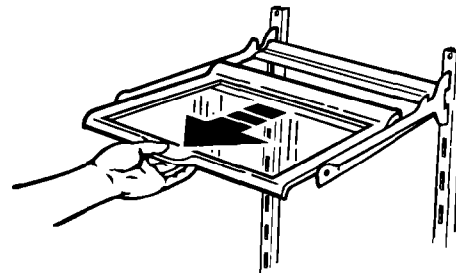

Adjusting the EZ-TRACK* refrigerator shelf

The EZ-TRACK shelf slides from side to side for more flexible storage in your refrigerator.

To slide shelf side to side:

1. Lift slightly on shelf front.
2. Slide to desired location.
3. Lower shelf front to level position.

NOTE: You do not have to remove small items from the shelf before moving it side to side. You may need to remove larger items.

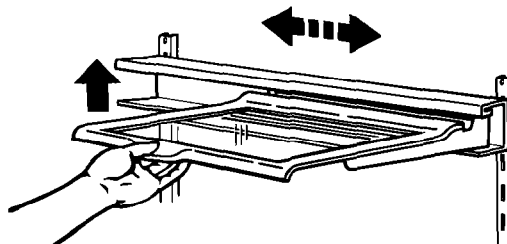

Lift front slightly then slide to new location.

To remove the shelf:

1. Remove all items from the shelf.
2. Hold back of shelf with one hand.
3. Lift front of shelf to 45° angle.
4. Lower shelf slightly to release shelf from upper channel of track. Then pull shelf straight out.

NOTE: Shelf is heavy. Make sure you use both hands when removing shelf.

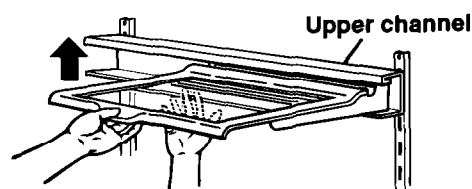

Hold with both hands and lift front to 45° angle.

To remove shelf track:

1. Lift both sides of track slightly.
2. Pull track straight out.

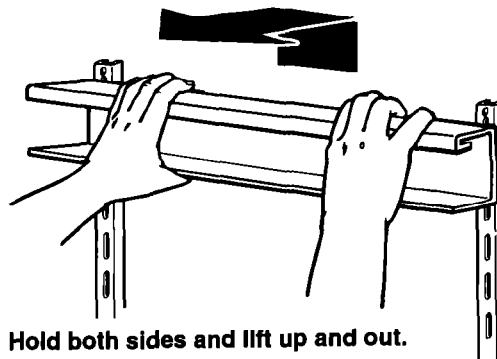

Hold both sides and lift up and out.

To replace shelf track:

1. Guide track hooks into the shelf support slots on the back wall of the cabinet.
NOTE: Make sure both sets of track hooks are in slots and that the slots are parallel to each other.
2. Push track backward and down.
3. Check that track is completely seated in the shelf supports.

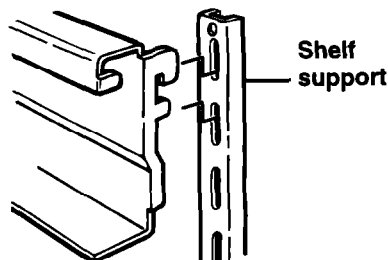

Make sure both sets of hooks are in support slots.

To reinstall shelf:

1. Hold shelf at front and back.
2. Tilt front of shelf up to a 45° angle to track.
3. Insert both rear shelf slides into upper channel of track.
4. Lower front of shelf to a level position.

NOTE: Make sure both rear shelf slides are securely in the track before letting go of shelf.

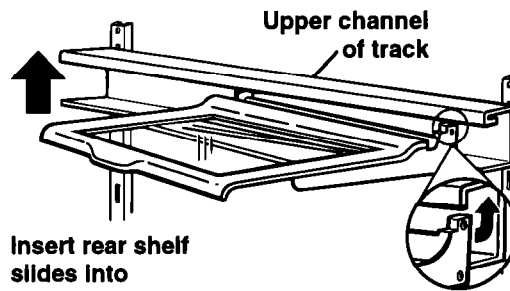

Insert rear shelf slides into upper channel of track.

Removing the meat drawer and cover

To remove the meat drawer:

1. Slide meat drawer straight out to the stop.
2. Lift the front slightly.
3. Slide out the rest of the way.
4. Replace in reverse order.

To remove the cover:

1. Remove meat drawer and crisper.
2. Lift front of cover off supports.
3. Lift cover out by pulling up and out.

To replace the cover:

1. Fit back of cover into notch supports on walls of refrigerator.
2. Lower front into place.
3. Replace meat drawer and crisper.

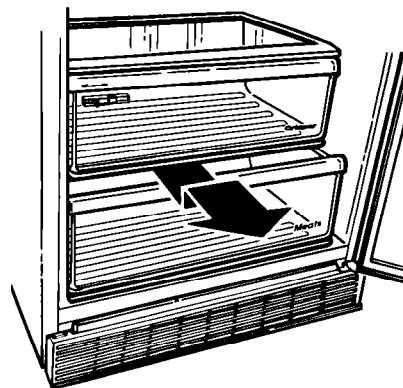

Pull out to the stop, lift the front, and pull again.

Adjusting the meat drawer temperature

Cold air from the freezer flows into the meat drawer. This helps keep the meat drawer colder than the rest of the refrigerator for better storage of meats.

Slide the control from side to side to let more or less cold air through.

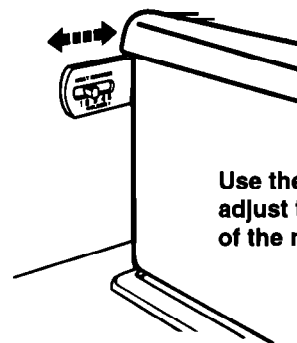

Use the control to adjust the temperature of the meat drawer.

Removing the crisper and crisper cover

To remove the crisper:

1. Slide crisper straight out to the stop.
2. Lift the front and slide out the rest of the way.
3. Replace in reverse order.

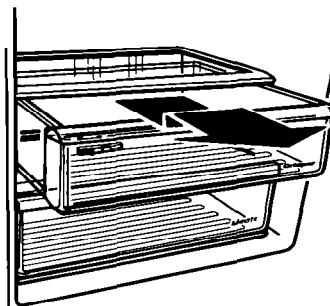

Pull out to the stop, lift the front, and pull again.

To remove the cover:

1. Hold cover firmly with both hands and lift front of cover off supports.
2. Lift cover out by pulling up and out.

To replace the cover:

1. Fit back of cover into notch supports on walls of refrigerator.
2. Lower front into place.

Remove the glass insert. Lift the cover front, then the back.
NOTE: Handle glass insert with care. It is heavy.

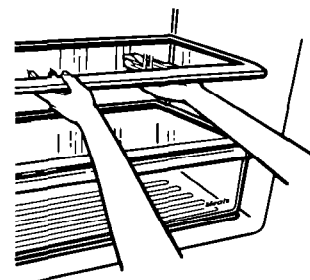

Adjusting the crisper humidity control

(on some models)

You can control the amount of humidity in the moisture-sealed crisper. Adjust the control to any setting between LOW and HIGH.

- LOW (open) lets moist air out of the crisper for best storage of fruits and vegetables with skins.
- HIGH (closed) keeps moist air in the crisper for best storage of fresh, leafy vegetables.

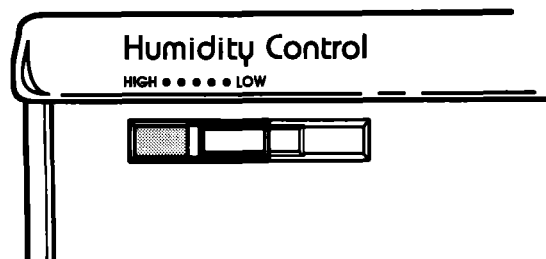

Removing the snack bin

To remove the snack bin:

1. Slide snack bin straight out to the stop with an even, constant motion.
2. Lift the front.
3. Slide bin out the rest of the way.
4. Replace in reverse order.

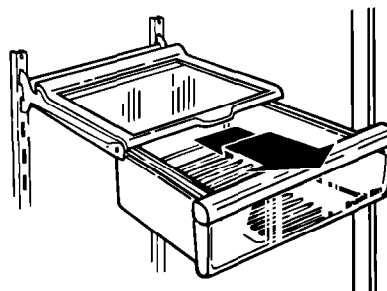

Pull out to the stop, lift the front, and pull again.

Removing the freezer baskets

To remove a basket:

1. Slide basket out to the stop.
2. Lift the front to clear the stop.
3. Slide basket out the rest of the way.

To replace a basket:

1. Place basket on the slides.
2. Make sure the wire stops clear the front of the slides.
3. Slide basket in all the way.



Pull out to the stop, lift the front, and pull again.

Removing the freezer shelf

To remove the shelf:

1. Lift right side of shelf off supports.
2. Slide shelf out of shelf support holes.
3. Replace in reverse order.

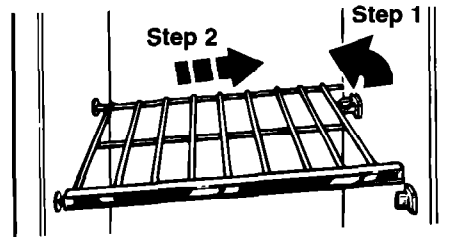

Using the THIRSTCRUSHER* dispensing system

The ice dispenser

Ice dispenses from the ice maker storage bin in the freezer. When you press the dispenser bar, a trapdoor opens in a chute between the dispenser and the ice bin. Ice moves from the bin and falls through the chute. When you release the dispenser bar, a buzzing sound may be heard for a few seconds as the trapdoor closes. The dispenser system will not operate when the freezer door is open.

For crushed ice, cubes are crushed before being dispensed. This may cause a slight delay when dispensing crushed ice. Noise from the ice crusher is normal, and pieces of ice may vary in size.

When changing from CRUSHED to CUBED, a few ounces of crushed ice will be dispensed along with the first cubes.

To dispense ice:

1. For cubed ice, move Ice Selector Switch to CUBED position.

For crushed ice, move Ice Selector Switch to CRUSHED position.

2. Press a **sturdy** glass against the ice dispenser bar. Hold glass close to dispenser opening so ice does not fall outside of glass.
3. Remove the glass to stop dispensing.

NOTE: The first few batches of ice may have an off-flavor from new plumbing and parts. Throw the ice away. Also, take large amounts of ice from the ice bin, not through the dispenser.

⚠ WARNING

Personal Injury Hazard

Tumbling ice and pressure can break a fragile glass. Use a sturdy glass when dispensing ice or water.

Failure to do so could result in personal injury or breakage.

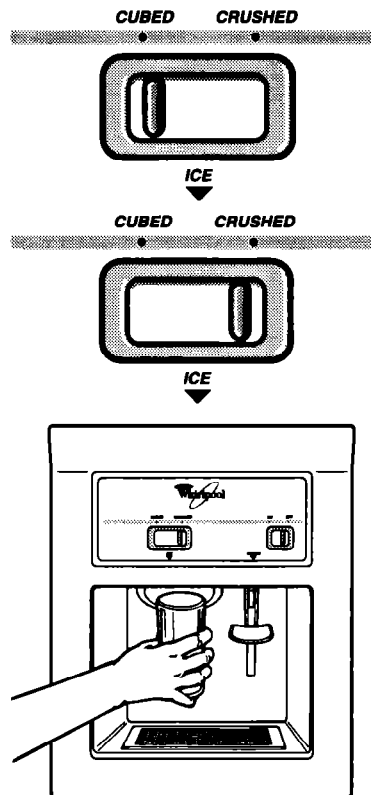

The water dispenser

Chilled water comes from a tank behind the meat drawer. It holds approximately 1½ quarts (1.5 L).

When the refrigerator is first hooked up, press the water dispenser bar with a glass or jar until you draw and discard two or three quarts (1.9 to 2.8 L). The water you draw and discard rinses the tank and pipes.

Allow several hours to chill a new tankful.

NOTE: The small tray beneath the dispenser is designed to evaporate **small** spills. There is no drain in this tray. **Do not** pour water into it.

To dispense water:

1. Press a **sturdy** glass against the water dispenser bar.
2. Remove the glass to stop dispensing.

NOTE: Dispense enough water every week to maintain a fresh supply.

The dispenser light

To turn on night light, slide dispenser LIGHT switch to the left. See page 21 for directions for changing the dispenser light bulb.

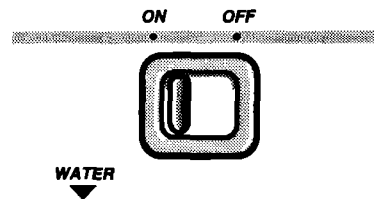
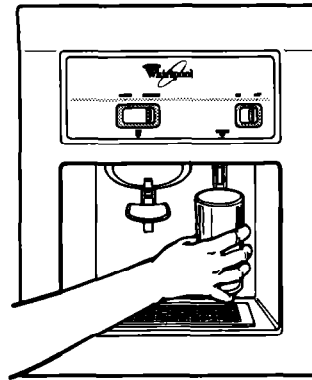

Solving common ice dispenser problems

PROBLEM	POSSIBLE CAUSE/SOLUTION
Ice dispenser will not work	<ul style="list-style-type: none"> • Freezer door is open. • Ice bin not properly installed. Make sure the bin is pushed in all the way. • Wrong ice in bin. Only use crescents from the ice maker. Shake the bin occasionally to separate cubes and increase storage room. • Dispenser not used for extended periods of time, causing ice cubes to melt together. Dump old ice and make a new supply.
Ice dispenser stops working	<ul style="list-style-type: none"> • Ice dispenser bar held in too long. Wait about three minutes for dispenser motor to reset. • Large amounts of ice should be taken from the bin, not through the dispenser.

Using the automatic ice maker

Here are a few things you will want to know about your automatic ice maker:

- The ON/OFF lever is a wire signal arm. Move arm:
 DOWN to make ice automatically.
 UP to shut off the ice maker.

NOTE: Do not turn ice maker on until it is connected to the water supply. **Instructions for ice maker water supply hookup are attached to the back of the refrigerator cabinet.**

- It is normal for ice crescents to be attached by a corner. They break apart easily.
- The ice maker will not operate until the freezer is cold enough to make ice. This can take overnight.
- If ice is not being made fast enough and more ice is needed, turn the Refrigerator Control toward a higher number. Wait a day and, if necessary, turn the Freezer Control toward C.
- Good water quality is important for good ice quality. Try to avoid connecting the ice maker to a softened water supply. Water softener chemicals (such as salt from a malfunctioning softener) can damage the ice maker mold and lead to poor ice quality. If a softened water supply cannot be avoided, make sure the water softener is operating properly and is well maintained.

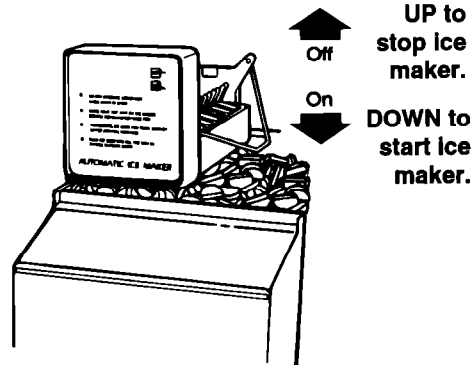

Solving common ice maker problems

PROBLEM	POSSIBLE CAUSE/SOLUTION
Ice crescents attached at corners	<ul style="list-style-type: none"> • This is normal. They break apart easily. Shake bin occasionally to keep cubes separated.
Ice maker will not operate or ice is not made fast enough	<ul style="list-style-type: none"> • ON/OFF lever is in the OFF (up) position. Lower lever to the ON (down) position. • Freezer is not cold enough. Adjust temperature controls and wait 24 hours. (See "Changing the control settings" on page 7.)
Off-taste or odor in ice	<ul style="list-style-type: none"> • New plumbing connections can cause discolored or off-flavored ice. Discard the first few batches of ice. • Cubes are stored too long. Throw them away and make a new supply. • Food is not wrapped properly. See page 25. • Freezer and ice bin need to be cleaned. See page 23. • Water may contain minerals (such as sulfur). A filter may be required to remove them.

Removing the ice maker storage bin

Remove, empty, and clean the storage bin if:

- The ice dispenser has not, or will not, be used for a week or more
- A power failure causes ice in the bin to melt and freeze together
- The ice dispenser is not used regularly

To remove ice bin:

1. Pull the covering panel out from the bottom and slide it to the rear.

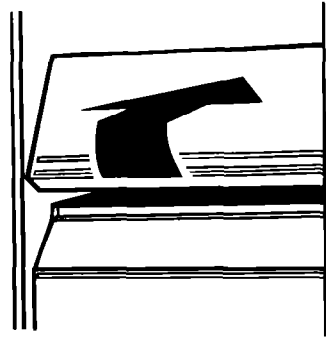

2. Lift the signal arm so it clicks into the OFF (up) position. Ice can still be dispensed, but no more can be made.

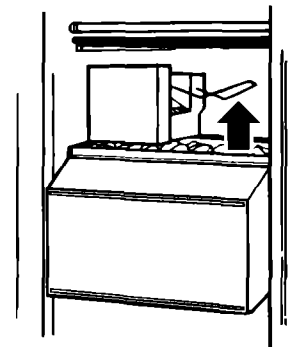

3. Lift the front of the storage bin and pull it out.
4. Empty the ice bin. Use hot or warm water to melt the ice if necessary. **Never use anything sharp** to break up ice in the bin. This can damage the bin and dispenser mechanism.
5. Wash with mild detergent. Rinse well. Do not use harsh or abrasive cleaners or solvents.
6. When replacing the bin, make sure it is pushed in all the way. Then push the signal arm down to the ON position to restart ice production.

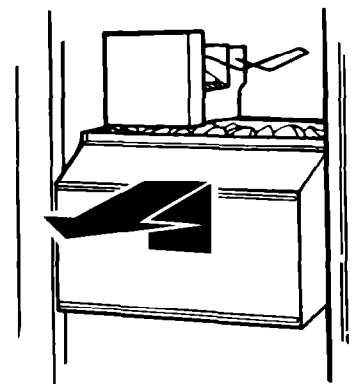

Attaching the ice maker to a water supply

Read all directions carefully before you begin.

⚠ WARNING

Electrical Shock Hazard

Disconnect electrical supply to refrigerator before installing.

Electrical drill must be grounded before drilling holes in water line.

Failure to do so could result in death, electrical shock, or serious injury.

IMPORTANT:

- It may take up to 24 hours for your ice maker to begin producing ice.
- If operating the refrigerator before installing the water connection, turn ice maker to the OFF position to prevent operation without water.
- All installations must be in accordance with local plumbing code requirements.

IMPORTANT:

- Use copper tubing only and check for leaks.
- Install ice maker tubing in areas where temperatures are above freezing.

Tools required:

- Standard screwdriver
- $\frac{7}{16}$ -inch and $\frac{1}{2}$ -inch open-end wrenches or two adjustable wrenches
- $\frac{1}{4}$ -inch nut driver
- $\frac{1}{4}$ -inch drill bit
- Hand drill or electric drill (properly grounded)

NOTE: Your appliance dealer has a kit available with a $\frac{1}{4}$ -inch saddle type shut-off valve, a union, and copper tubing. Before purchasing, make sure a saddle type valve complies with your local plumbing codes. Do not use piercing type or $\frac{3}{16}$ -inch saddle valve which reduces water flow and clogs more easily.

Cold water supply

Ice maker water valve contains a flow washer which is used as a water pressure regulator. The ice maker needs to be connected to a cold water line with water pressure limitations of 20-120 psi. If a problem occurs, call your utility company.

**INSTALLATION IS NOT WARRANTED
BY REFRIGERATOR OR ICE MAKER
MANUFACTURER.**

Connecting to water line

1. Find a ½-inch to 1¼-inch vertical COLD water pipe near the refrigerator.

NOTE: Horizontal pipe will work, but the following precaution must be taken: Drill on the top side of the pipe, not the bottom. This will help keep water away from the drill. This also keeps normal sediment from collecting in the valve.

2. Measure from connection on rear of refrigerator to water pipe. Add seven feet (2.1 m) to allow for moving refrigerator for cleaning. This is the length of ¼-inch O.D. copper tubing you will need for the job (length from connection to water pipe PLUS seven feet [2.1 m]). Be sure both ends of copper tubing are cut square.
3. Turn OFF main water supply. Turn ON nearest faucet long enough to clear line of water.
4. Using a grounded drill, drill a ¼-inch hole on the cold water pipe you have selected.
5. Fasten shut-off valve to cold water pipe with pipe clamp. Be sure outlet end is solidly in the ¼-inch drilled hole in the water pipe and that washer is under the pipe clamp. Tighten packing nut. Tighten the pipe clamp screws carefully and evenly so washer makes a watertight seal. Do not overtighten or you may crush the copper tubing, especially if soft (coiled) copper tubing is used. Now you are ready to connect the copper tubing.
6. Slip compression sleeve and compression nut on copper tubing as shown in diagram. Insert end of tubing into outlet end squarely as far as it will go. Screw compression nut onto outlet end with adjustable wrench. Do not overtighten. Turn ON main water supply and flush out tubing until water is clear. Turn OFF shut-off valve on the water pipe. Coil copper tubing.

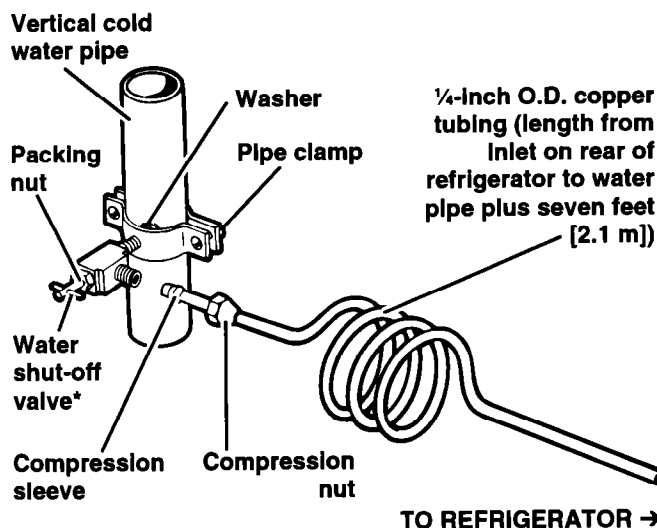

*Controls water supply

Connecting to refrigerator

1. (On kit models, assemble water valve to refrigerator per kit instructions.) Route the copper tubing through the tube clamp provided as shown at right. Connect the ¼-inch copper tube from the shut-off valve to the water valve at the lower, left rear of cabinet. Remove tape label from valve inlet and insert tubing until it bottoms out (approximately ½ inch). Tighten nut by hand as much as possible; then turn the nut an additional ½ turn using a wrench. Do not overtighten.
2. Turn shut-off valve ON. **CHECK FOR LEAKS. TIGHTEN ANY CONNECTIONS (INCLUDING CONNECTIONS AT THE VALVE) OR NUTS THAT LEAK.**
3. The ice maker is equipped with a built-in water strainer. If local water conditions require periodic cleaning or a well is your source of water supply, a second water strainer should be installed in the ¼-inch water line. Obtain a water strainer from your nearest appliance dealer. Install at either tube connection.
4. Reconnect electrical supply to refrigerator.

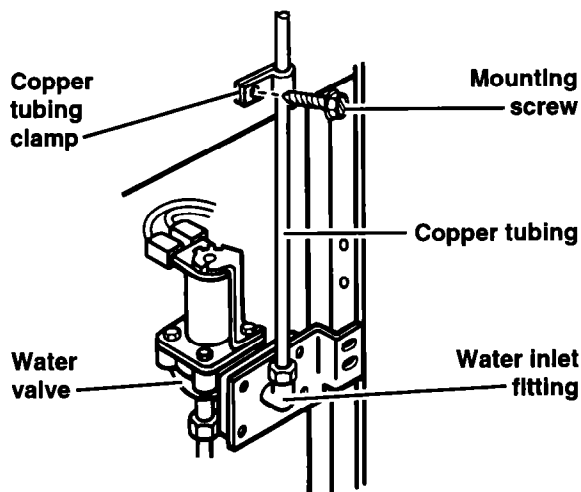

Removing the base grille

To remove the grille:

1. Open both doors.
2. Pull base grille forward to release the support tabs from the metal clips.
3. **Do not remove Tech Sheet** fastened behind the grille.

To replace the grille:

1. Line up grille support tabs with metal clips.
2. Push firmly to snap into place.
3. Close the doors.

See cleaning instructions for defrost pan and condenser coils on page 23.

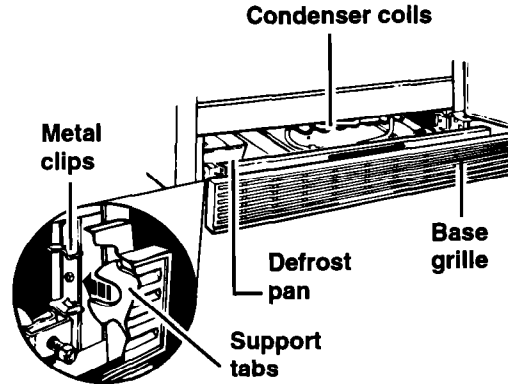

Changing the light bulbs

⚠ WARNING

Electrical Shock Hazard

Before removing a light bulb, either unplug the refrigerator or disconnect the electricity leading to it at the main power supply.

Failure to do so could result in personal injury.

To change refrigerator light:

1. Disconnect refrigerator from power supply.
2. Reach behind the Control Console to remove bulb.
3. Replace bulb with a 40-watt appliance bulb.
4. Reconnect refrigerator to power supply.

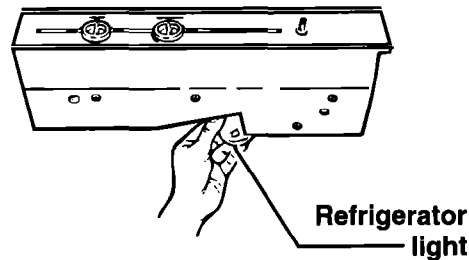

To change crisper light:

1. Disconnect refrigerator from power supply.
2. Pull top of light shield forward until it snaps free.
3. Lower light shield to clear bottom supports.
4. Pull light shield straight out to remove.
5. Replace bulb with a 40-watt appliance bulb.
6. Replace light shield in reverse order.
7. Reconnect refrigerator to power supply.

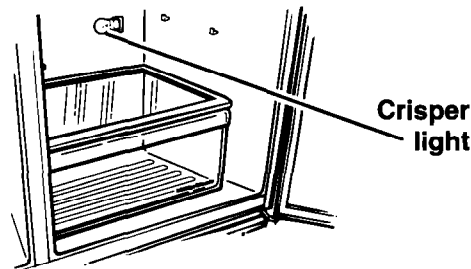

To change light below ice bin:

1. Disconnect refrigerator from power supply.
2. Push in sides of light shield and pull forward until shield snaps free.
3. Replace bulb with a 40-watt appliance bulb.
4. Replace light shield.
5. Reconnect refrigerator to power supply.

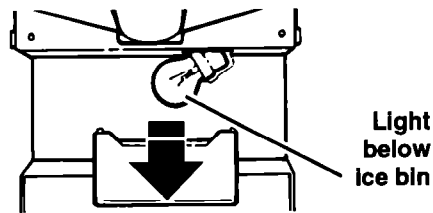

To change light behind quick freeze compartment (on some models):

1. Disconnect refrigerator from power supply.
2. Lift and secure quick freeze compartment door.
3. Remove top freezer shelf by lifting up and sliding out.
4. Remove light shield by grasping the top center of the shield.
5. Pull forward while turning the light shield slightly to one side.
6. Replace bulb with a 40-watt appliance bulb.
7. To replace light shield:
 - Grasp the top center of the shield.
 - Insert the tabs on one end of the shield into the slotted holes in the freezer liner.
 - Carefully bend the shield at the center to insert the tabs on the other end.
8. Replace top freezer shelf.
9. Reconnect refrigerator to power supply.

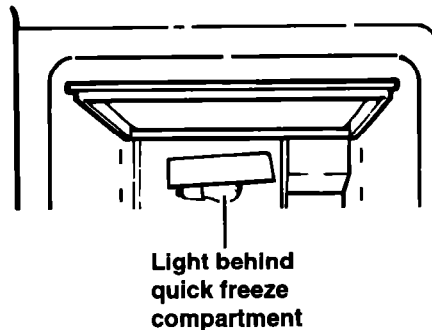

To change dispenser area light:

1. Disconnect refrigerator from power supply.
2. Reach through dispenser area to remove bulb.
3. Replace with a heavy-duty 10-watt bulb, which can be purchased from your Whirlpool dealer.
4. Reconnect refrigerator to power supply.

NOTE: Not all commercial appliance bulbs will fit your refrigerator. Be sure to replace a bulb with one of the same size and shape.

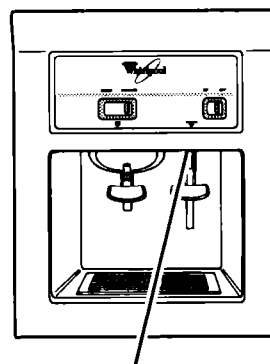

Dispenser area light

Understanding the sounds you may hear

Your new refrigerator may make sounds that your old one didn't. Because the sounds are new to you, you might be concerned about them. Don't be. Most of the new sounds are normal. Hard surfaces like the floor, walls, and cabinets can make the sounds seem louder. The following describes the kinds of sounds that might be new to you, and what may be making them.

Slight hum, soft hiss

You may hear the refrigerator's fan motor and moving air.

Clicking or snapping sounds

The thermostat makes a definite click when the refrigerator stops running. It also makes a sound when the refrigerator starts. The defrost timer will click when the defrost cycle starts.

Water sounds

When the refrigerator stops running, you may hear gurgling in the tubing for a few minutes after it stops. You may also hear defrost water running into the defrost water pan.

Ice maker sounds

- trickling water
- thud (clatter of ice)

You may hear buzzing (from the water valve), trickling water, and the clatter of ice dumped into the bin.

Running sounds

Your refrigerator has a high-efficiency compressor and motor. It will run longer than older designs. It may even seem to run most of the time.

Saving energy

You can help your refrigerator use less electricity.

- Check door gaskets for a tight seal. Level the cabinet to be sure of a good seal.
- Clean the condenser coils regularly.
- Open the door as few times as possible. Think about what you need before you open the door. Get everything out at one time. Keep food organized so you won't have to search for what you want. Close door as soon as food is removed.
- Go ahead and fill up the refrigerator, but don't overcrowd it so air movement is blocked.
- It is a waste of electricity to set the refrigerator and freezer to temperatures colder than they need to be. If ice cream is firm in the freezer and drinks are as cold as your family likes them, that's cold enough.
- Make sure your refrigerator is not next to a heat source such as a range, water heater, furnace, radiator, or in direct sunlight.

Caring for Your Refrigerator

Your refrigerator is built to give you many years of dependable service. However, there are a few things you can do to help extend its product life. This section tells you how to clean your refrigerator and what to do when going on vacation, moving, or during a power outage.

Cleaning your refrigerator

Both the refrigerator and freezer sections defrost automatically. However, clean both about once a month to help prevent odors from building up. Wipe up spills right away.



To clean your refrigerator, unplug it, take out all removable parts, and clean the refrigerator according to the following directions.

⚠ WARNING

Personal Injury Hazard

Refrigeration system tubes are near the defrost pan and can become hot. Remove and install defrost pan carefully.

Failure to do so could result in personal injury.

PART	WHAT TO USE	HOW TO CLEAN
Removable parts (shelves, crisper, etc.)	Sponge or cloth with mild detergent and warm water	<ul style="list-style-type: none"> • Hand wash, rinse, and dry thoroughly.
Outside	Sponge, cloth, or paper towel with mild detergent, warm water, and a good appliance wax (or good auto paste wax)	<ul style="list-style-type: none"> • Wash outside of cabinet. Do not use abrasive or harsh cleaners. • Wipe and dry thoroughly. • Wax painted metal surfaces at least twice a year. Apply wax with a clean, soft cloth. Waxing painted metal surfaces provides rust protection. Do not wax plastic parts.
Inside walls (allow freezer to warm up so cloth won't stick)	Sponge, soft cloth, or paper towel with baking soda or mild detergent and warm water	<ul style="list-style-type: none"> • Wash with mixture of warm water and: <ul style="list-style-type: none"> – mild detergent, or – baking soda (two tbs to one qt [26 g to .95 L] of water). • Wipe and dry thoroughly.
Door liners and gaskets	Sponge, soft cloth, or paper towel with mild detergent and warm water	<ul style="list-style-type: none"> • Wash, wipe, and dry thoroughly. <p>DO NOT USE cleaning waxes, concentrated detergents, bleaches, or cleaners containing petroleum on plastic parts.</p>
Plastic parts (covers and panels)	Soft, clean sponge or soft, clean cloth with mild detergent and warm water	<ul style="list-style-type: none"> • Wash, wipe, and dry thoroughly. <p>DO NOT USE paper towels, window sprays, scouring cleansers, or flammable fluids. These can scratch or damage material. See "Important Safety Instructions" on page 2.</p>
Defrost pan	Sponge or cloth with mild detergent and warm water	<ul style="list-style-type: none"> • Remove base grille. (See page 20.) • Reach into small opening at right edge and remove the defrost pan. • Wash, rinse, and dry thoroughly. • Replace defrost pan. Make sure to push it completely into the opening. • Replace base grille.
Condenser coils	Vacuum cleaner with extended narrow attachment	<ul style="list-style-type: none"> • Remove base grille. • Vacuum coils when dusty or dirty. Coils may need to be cleaned as often as every other month. • Replace base grille.

Vacation and moving care

Short vacations

No need to shut off the refrigerator if you will be away for less than four weeks.

1. Use up any perishables.
2. Freeze other items.
3. Raise signal arm to OFF (up) position.
4. Shut off water supply to the ice maker.
5. Empty the ice bin.

Long vacations

If you will be gone a month or more:

1. Remove all food from the refrigerator.
2. Turn off the water supply to the ice maker at least one day ahead of time.
3. When the last load of ice drops, turn off the ice maker. Make sure all ice is dispensed out of the ice maker mechanism.
4. Unplug the refrigerator.
5. Clean it, wipe, and dry well.
6. Tape rubber or wood blocks to the tops of both doors to prop them open far enough for air to get in. This stops odor and mold from building up.

⚠ WARNING

Personal Injury Hazard

Do not allow children to climb on, play near, or climb inside the refrigerator when the doors are blocked open.

They may become injured or trapped.

To restart refrigerator, see page 7.

Power interruptions

If electricity goes off, call the power company. Ask how long power will be off.

1. If service will be interrupted 24 hours or less, **keep both doors closed**. This helps foods stay frozen.
 2. If service will be interrupted longer than 24 hours:
 - (a) Remove all frozen food and store in a frozen food locker.
- OR**
- (b) Place two lbs (907 g) of dry ice in freezer for every cubic foot (liter) of freezer space. This will keep food frozen for two to four days. Wear gloves to protect your hands from dry ice burns.

OR

- (c) If neither a food locker or dry ice is available, use or can perishable food at once.

Moving

When you are moving the refrigerator to a new home:

1. Turn off the water supply to the ice maker at least one day ahead of time.
2. Disconnect the water line.
3. After the last load of ice drops, lift the signal arm to the OFF (up) position.
4. Remove all food from the refrigerator.
5. Pack all frozen food in dry ice.
6. Unplug the refrigerator.
7. Clean it thoroughly. Wipe and dry well.
8. Take out all removable parts, wrap them well, and tape them together so they don't shift and rattle.
9. Screw in the leveling rollers.
10. Tape the doors shut and tape the power supply cord to the cabinet.

When you get to your new home, put everything back and refer to page 6. Also, if your refrigerator has an automatic ice maker, remember to reconnect the water supply line.

3. A full freezer stays cold longer than a partly filled one. A freezer full of meat stays cold longer than a freezer full of baked goods. If food contains ice crystals, it may be safely refrozen, although the quality and flavor may be affected. If the condition of the food is poor, or if you feel it is unsafe, dispose of it.

Questions?

Call our Consumer Assistance Center telephone number, 1-800-253-1301, from anywhere in the U.S.A.

Food Storage Guide

There is a correct way to package and store refrigerated or frozen food. To keep food fresher, longer, take the time to study these recommended steps.

Storing fresh food

Wrap or store food in the refrigerator in airtight and moisture-proof material. This prevents food odor and taste transfer throughout the refrigerator. For dated products, check code date to ensure freshness.

Leafy vegetables

Remove store wrapping and trim or tear off bruised and discolored areas. Wash in cold water and drain. Place in plastic bag or plastic container and store in crisper.

Vegetables with skins (carrots, peppers)

Store in crisper, plastic bags, or plastic container.

Fruit

Wash, let dry, and store in refrigerator in plastic bags or crisper. Do not wash or hull berries until they are ready to use. Sort and keep berries in original container in a crisper, or store in a loosely closed paper bag on a refrigerator shelf.

Eggs

Store without washing in original carton on interior shelf. On some models, an egg storage container is provided for your convenience.

Milk

Wipe milk cartons. For best storage, place milk on interior shelf.

Butter or margarine

Keep opened butter in covered dish or closed compartment. When storing an extra supply, wrap in freezer packaging and freeze.

Cheese

Store in the original wrapping until you are ready to use it. Once opened, rewrap tightly in plastic wrap or aluminum foil.

Leftovers

Cover leftovers with plastic wrap or aluminum foil. Plastic containers with tight lids can also be used.

Meat

Store most meat in original wrapping as long as it is airtight and moisture-proof. Rewrap if necessary. See the following for storage times. When storing meat longer than the times given, freeze the meat.

Chicken	1-2 days	Bacon	5-7 days
Ground beef	1-2 days	Cold cuts	3-5 days
Steaks/roasts	3-5 days	Variety meats	1-2 days
Cured meats ...	7-10 days		

NOTE: Use fresh fish and shellfish the same day as purchased.

Storing frozen food

The freezer section is designed for storage of commercially frozen food and for freezing food at home.

NOTE: For further information about preparing food for freezing or food storage times, check a freezer guide or reliable cookbook.

Packaging

The secret of successful freezing is in the packaging. The way you close and seal the package must not allow air or moisture in or out. Packaging done in any other way could cause food odor and taste transfer throughout the refrigerator and drying of frozen food.

Packaging recommended for use:

- Rigid, plastic containers with tight-fitting lids
- Straight-sided canning/freezing jars
- Heavy-duty aluminum foil
- Plastic-coated paper
- Non-permeable plastic wraps (made from saran film)

Follow package or container instructions for proper freezing methods.

Do not use:

- Bread wrappers
- Non-polyethylene plastic containers
- Containers without tight lids
- Wax paper
- Wax-coated freezer wrap
- Thin, semi-permeable wrap

The use of these wrappings could cause food odor, taste transfer, and drying of frozen food.

Freezing

Do not expect your freezer to quick-freeze any large quantity of food. Put no more unfrozen food into the freezer than will freeze within 24 hours (no more than two to three lbs of food per cubic foot [907-1,350 g per liter] of freezer space). Leave enough space for air to circulate around packages. Be careful to leave enough room at the front so the door can close tightly.

Storage times will vary according to the quality of the food, the type of packaging or wrap used (airtight and moisture-proof), and the storage temperature, which should be 0°F (-17.8°C).

Troubleshooting

Performance problems often result from little things you can fix without tools. Please read through "Before calling for assistance ..." below before calling for service on your appliance.

Before calling for assistance ...

Listed in this chart are the most common problems consumers run into with their appliances. Please read through this and see if it can solve your problem.

PROBLEM	CHECK THE FOLLOWING
Your refrigerator will not operate	Is the power supply cord firmly plugged into a live circuit with proper voltage? Has a household fuse or circuit breaker blown/tripped? Is the Refrigerator Control set to the OFF position?
The lights do not work	Is the power supply cord firmly plugged into a live circuit with proper voltage? Has a household fuse or circuit breaker blown/tripped? Is a bulb burned out?
The ice maker does not work	Is the freezer cold enough to make ice? It could take overnight for the freezer to reach the proper temperature. Is the ON/OFF lever in the ON (down) position? (See page 16.) Is the water valve turned on? Does the water line have a clog or leak?
Dispensers do not work	Is the freezer door closed?
Unfamiliar sounds or a rattling/jingling noise	Is something on top of or behind the refrigerator? Some new sounds are normal. See "Understanding the sounds you may hear" on page 22.
There is water in the defrost pan	This is normal on hot, muggy days. Make sure the refrigerator is level so the pan does not overflow.
The motor seems to run too much	Are the condenser coils dirty? Has the door been opened often? Has a large amount of food been added at one time? The motor naturally runs longer if these things happen. Is the room hot? If the room is too warm, the motor runs longer to keep the unit cool.

Requesting Assistance or Service

Before calling for assistance or service, please check "Troubleshooting" on page 26. It may save you the cost of a service call. If you still need help, follow the instructions below.

For assistance or service in the U.S.A.:

1. If you need assistance† ...

Call the Whirlpool Consumer Assistance Center telephone number. Dial toll-free from anywhere in the U.S.A.:



1-800-253-1301

and talk with one of our trained consultants. The consultant can instruct you in how to obtain satisfactory operation from your appliance or, if service is necessary, recommend a qualified service company in your area.

If you prefer, write to:

Mr. William Clark
Consumer Assistance Representative
Whirlpool Corporation
2000 North M-63
Benton Harbor, MI 49022-2692

Please include a daytime phone number in your correspondence.

2. If you need service† ...

Whirlpool has a nationwide network of authorized Whirlpool service companies. Whirlpool service technicians are trained to fulfill the product warranty and provide after-warranty service, anywhere in the United States. To locate the authorized



Whirlpool service company in your area, call our Consumer Assistance Center telephone number (see Step 1) or look in your telephone directory Yellow Pages under:

• **APPLIANCE-HOUSEHOLD-MAJOR, SERVICE & REPAIR**
- See: Whirlpool Appliances or Authorized Whirlpool Service
(Example: XYZ Service Co.)

• **WASHING MACHINES & DRYERS, SERVICE & REPAIR**
- See: Whirlpool Appliances or Authorized Whirlpool Service
(Example: XYZ Service Co.)

3. If you need FSP* replacement parts ...

FSP is a registered trademark of Whirlpool Corporation for quality parts. Look for this symbol of quality whenever you need a replacement part for your WHIRLPOOL® appliance. FSP replacement parts will fit right and work right, because they are made to the same exacting specifications used to build every new WHIRLPOOL appliance.

To locate FSP replacement parts in your area, refer to Step 2 or call the Whirlpool Consumer Assistance Center number in Step 1.

4. If you are not satisfied with how the problem was solved ...

- Contact the Major Appliance Consumer Action Program (MACAP). MACAP is a group of independent consumer experts that voices consumer views at the highest levels of the major appliance industry.
- Contact MACAP only when the dealer, authorized servicer, and Whirlpool have failed to resolve your problem.

Major Appliance Consumer Action Program
20 North Wacker Drive
Chicago, IL 60606

- MACAP will in turn inform us of your action.

†When asking for help or service:

Please provide a detailed description of the problem, your appliance's complete model and serial numbers, and the purchase date. (See page 1.) This information will help us respond properly to your request.

For assistance or service in Canada:

1. If the problem is not due to one of the items listed in "Troubleshooting" ...

Contact the dealer from whom you purchased your appliance, or your nearest Inglis Limited Appliance Service Branch. Please include a daytime phone number in your correspondence.



2. If you need service ...

Contact your nearest Inglis Limited Appliance Service Branch or an authorized servicing outlet.



Inglis Limited Appliance Service – Consumer Services

Direct service branches:

BRITISH COLUMBIA	Vancouver	Inglis Limited Appliance Service 3627 E. 4th Avenue	(604) 291-6426 1-800-665-6788
	Victoria	Inglis Limited Appliance Service 3117 Steele Street	(604) 383-2298 1-800-665-6788
ALBERTA	Calgary	Inglis Limited Appliance Service #15, 6025 12th Street S.E.	(403) 453-9267 1-800-661-1022
	Edmonton	Inglis Limited Appliance Service 16236 116th Avenue	(403) 453-3900 1-800-661-6291
ONTARIO	Toronto (Mississauga)	Inglis Limited Appliance Service 5945 Ambler Drive	(905) 821-3900 1-800-807-6777
	Toronto (Markham)	Inglis Limited Appliance Service Unit #1, 110 Torbay Road	(905) 475-9511 1-800-807-6777
	Ottawa	Inglis Limited Appliance Service 28 Capital Drive	(613) 225-0510 1-800-267-3456
MANITOBA SASKATCHEWAN	Winnipeg	Inglis Limited Appliance Service 1683 Church Avenue	(204) 694-5308 1-800-665-1683
QUEBEC	Montreal (Laval)	Inglis Limited Appliance Service 2750 Francis Hughes	(514) 382-8110 1-800-361-3032
	Brossard	Inglis Limited Appliance Service 9605 F. Ignace Street	(514) 397-1840 1-800-361-0950
	Quebec City	Inglis Limited Appliance Service 5275 Blvd. Wilfrid Hamel, Suite 140	(418) 871-5251 1-800-463-1523
	Sherbrooke (Rock Forest)	Inglis Limited Appliance Service 3475 Industrial Blvd.	(819) 564-6565 1-800-567-6966
NOVA SCOTIA	Dartmouth	Inglis Limited Appliance Service 900 Windmill Road	(902) 468-6634 1-800-565-1598

For service in areas other than those listed, contact your Appliance Dealer.

Warranty

WHIRLPOOL* Refrigerator Warranty (U.S.A. only)

LENGTH OF WARRANTY	WHIRLPOOL WILL PAY FOR
FULL ONE-YEAR WARRANTY From Date of Purchase	FSP* replacement parts and repair labor to correct defects in materials or workmanship. Service must be provided by an authorized Whirlpool service company.
FULL FIVE-YEAR WARRANTY From Date of Purchase	FSP replacement parts and repair labor to correct defects in materials or workmanship in the sealed refrigeration system. These parts are: <ol style="list-style-type: none"> 1. Compressor 2. Evaporator 3. Condenser 4. Drier 5. Connecting tubing Service must be provided by an authorized Whirlpool service company.
WHIRLPOOL WILL NOT PAY FOR	
<p>A. Service calls to:</p> <ol style="list-style-type: none"> 1. Correct the installation of your refrigerator. 2. Instruct you how to use your refrigerator. 3. Replace house fuses or correct house wiring or plumbing. 4. Replace light bulbs. <p>B. Repairs when your refrigerator is used in other than normal, single-family household use.</p> <p>C. Pickup and delivery. Your refrigerator is designed to be repaired in the home.</p> <p>D. Damage to your refrigerator caused by accident, misuse, fire, flood, acts of God, or use of products not approved by Whirlpool.</p> <p>E. Any food loss due to product failure.</p> <p>F. Repairs to parts or systems caused by unauthorized modifications made to the appliance.</p>	

6/94

WHIRLPOOL CORPORATION SHALL NOT BE LIABLE FOR INCIDENTAL OR CONSEQUENTIAL DAMAGES. Some states do not allow the exclusion or limitation of incidental or consequential damages, so this exclusion or limitation may not apply to you. This warranty gives you specific legal rights, and you may also have other rights which vary from state to state.

Outside the United States, a different warranty may apply. For details, please contact your authorized Whirlpool distributor or military exchange.

If you need service, first see the "Requesting Assistance or Service" section of this book. After checking "Requesting Assistance or Service," additional help can be found by calling our Consumer Assistance Center telephone number, **1-800-253-1301**, from anywhere in the U.S.A.

Whirlpool* Refrigerator Warranty (Canada only)

Dear Customer:

Good performance. That's what our warranty is all about. Here's how the good performance that you expect from your Refrigerator is protected.

WARRANTY FOR YOUR REFRIGERATOR

During the first year after purchase, all parts of the appliance which prove to be defective in materials or workmanship will be repaired or replaced free of charge (parts and labour).

During the first five years after purchase, all parts of the sealed refrigeration system, which consists of the compressor, condenser, evaporator, and connecting tubing, which prove to be defective in materials or workmanship, will be repaired or replaced at no cost to you.

During the sixth through tenth years after purchase, should the compressor fail due to defective materials or workmanship, the compressor will be repaired or replaced and you pay for any labour charge.

There may be a charge for travel or transportation expenses in those instances where a customer resides in a remote area.

Parts repaired or replaced under this warranty are warranted throughout the remainder of the original warranty period only.

This protection covers your home use of the appliance. This same protection applies to any subsequent owner during the applicable warranty period based on the original owner's purchase date.

This warranty does not cover damage by accident, misuse, improper installation, fire, flood, or acts of God.

This is the only warranty covering this appliance given by the manufacturer.

The provisions of this warranty are in addition to and not a modification of or subtraction from the statutory warranties and the other rights and remedies contained in any applicable legislation.

Now about servicing. If your appliance does not operate properly, check "Troubleshooting" (page 26) to see if the problem can be resolved without the assistance of a serviceman. If it cannot, please immediately contact the retailer from whom it was purchased or one of our Company-owned Service Branches or Company-owned Service Depots located across Canada.

Please keep your sales slip with your Use and Care Guide. It's nice to know you'll have protection, even though you may never need it.

Sincerely,

INGLIS LIMITED
ADMINISTRATION CENTRE
1901 MINNESOTA COURT
MISSISSAUGA, ONTARIO L5N 3A7

Table des matières

	Page		Page
Veillez noter	1	Retrait du bac à casse-croûte	12
Sécurité du réfrigérateur	2	Retrait des paniers du congélateur	13
Pièces et caractéristiques	3	Retrait de la clayette du congélateur	13
Avant l'utilisation du réfrigérateur	6	Utilisation du système de distribution THIRSTCRUSHER*	14
Utilisation du réfrigérateur	7	Utilisation de la machine à glaçons automatique	16
Réglage des commandes	7	Retrait du bac de la machine à glaçons	18
Changement du réglage des commandes	7	Raccordement de la machine à glaçons à la canalisation d'eau	19
Retrait du balconnet emboîtable	8	Retrait de la grille de la base	21
Retrait de la tringle de garniture amovible dans la porte	8	Remplacement des ampoules électriques	22
Réglage des balconnets dans la porte	8	Les bruits de l'appareil	24
Retrait du dispositif de retenue pour hautes bouteilles	9	Conseils pour économiser l'énergie	24
Réglage des clayettes du réfrigérateur	9	Entretien du réfrigérateur	25
Réglage de la clayette EZ-TRACK* du réfrigérateur	10	Conservation des aliments	27
Retrait du bac à viande et du couvercle	11	Dépannage	29
Réglage de la température du bac à viande	11	Appel d'aide ou de service	30
Retrait des bacs à légumes et du couvercle	12	Garantie	31
Réglage de l'hygrostat des bacs à légumes	12		

Veillez noter

Merci d'avoir acheté un appareil électroménager WHIRLPOOL*.

Comme votre vie devient plus affairée et plus compliquée, les réfrigérateurs WHIRLPOOL sont faciles à utiliser, font économiser du temps et aident à mieux administrer votre foyer. Pour garantir que cet appareil vous donnera de nombreuses années de service sans problème, nous avons préparé ce Guide d'utilisation et d'entretien. Il est plein de renseignements utiles qui vous aideront à utiliser et à entretenir votre appareil convenablement et en sécurité. Veuillez également compléter et retourner la carte d'enregistrement du propriétaire fournie avec l'appareil.

Veillez inscrire les renseignements concernant votre réfrigérateur.

Si jamais vous avez besoin de service pour votre appareil ménager, vous devrez connaître le numéro de modèle et le numéro de série. Ces renseignements sont indiqués sur la plaque signalétique des numéros de modèle et de série (voir schéma, pages 3-5).

Veuillez également noter la date d'achat du produit ainsi que les nom, adresse et numéro de téléphone du marchand.

Numéro de modèle _____

Numéro de série _____

Date d'achat _____

Nom du marchand _____

Téléphone _____

Conservez cette brochure et la facture de vente en lieu sûr pour référence ultérieure.

Sécurité du réfrigérateur

Votre sécurité nous tient à coeur.

Ce guide contient des instructions de sécurité sous des symboles d'avertissement. Veuillez accorder une attention particulière à ces symboles et observer toutes les instructions qui les accompagnent. Voici une brève explication du sens de ce symbole.

⚠ AVERTISSEMENT

Ce symbole vous avertit de dangers tels que incendie, choc électrique, brûlures, et blessures.

IMPORTANTES INSTRUCTIONS DE SÉCURITÉ

⚠ AVERTISSEMENT

Pour réduire les risques d'incendie, de choc électrique ou de blessures lors de l'utilisation du réfrigérateur, prendre quelques précautions fondamentales, y compris les suivantes :

- Lire toutes les instructions avant d'utiliser le réfrigérateur.
 - Les enfants qui s'enferment ou qui suffoquent dans un réfrigérateur ne sont pas choses du passé. Les réfrigérateurs abandonnés ou mis au rebut présentent des risques ... même "s'ils ne sont dans le garage que pour quelques jours."
Ne prendre aucun risque au moment de se défaire d'un réfrigérateur usagé. Lire le livret ci-joint concernant la sécurité de l'Association des fabricants d'appareils électroménagers. Contribuer à la prévention des accidents.
 - Ne jamais permettre à un enfant de faire fonctionner un réfrigérateur, de jouer avec l'appareil ou de se glisser à l'intérieur.
 - Ne jamais nettoyer les pièces du réfrigérateur au moyen de liquides inflammables. Les vapeurs risquent de provoquer un incendie ou une explosion.
- POUR VOTRE SÉCURITÉ •
- NE PAS FUMER NI N'UTILISER D'ESSENCE OU AUTRES VAPEURS ET LIQUIDES INFLAMMABLES À PROXIMITÉ DU RÉFRIGÉRATEUR OU DE TOUT AUTRE APPAREIL. LES VAPEURS RISQUENT DE PROVOQUER UN INCENDIE OU UNE EXPLOSION.

– CONSERVER CES INSTRUCTIONS –

Aidez-nous à vous aider

Veuillez :

- Installer le réfrigérateur et le mettre de niveau sur un plancher qui en supportera le poids, et dans un endroit convenant à sa taille et à son utilisation.
- Ne pas installer le réfrigérateur près d'un four, d'un radiateur ou autre source de chaleur.
- Ne pas utiliser le réfrigérateur dans un endroit où la température ambiante sera inférieure à 13°C (55°F).
- Garder le réfrigérateur à l'abri des intempéries.
- Brancher le réfrigérateur seulement à la prise de courant du type correct, avec l'alimentation électrique et la mise à la terre appropriées. (Se référer à la fiche "Spécifications de l'alimentation électrique et méthode de liaison à la terre.")
- Ne pas remplir le réfrigérateur d'aliments avant qu'il n'ait le temps d'être bien froid.
- Utiliser le réfrigérateur uniquement pour l'usage décrit dans ce manuel.
- Bien entretenir le réfrigérateur.
- Vérifier que le réfrigérateur n'est pas utilisé par une personne qui en ignore le fonctionnement.

Pièces et caractéristiques

Cette section présente des illustrations descriptives de l'appareil ménager. L'utilisateur pourra ainsi se familiariser avec toutes les pièces et caractéristiques de l'appareil, et leur apparence. Cette brochure contient également des pages de référence.

REMARQUE : Le réfrigérateur acheté peut comporter toutes les pièces et caractéristiques représentées ici ou seulement certaines d'entre elles, et elles peuvent parfois ne pas correspondre exactement à l'illustration. Ce manuel couvre plusieurs modèles.

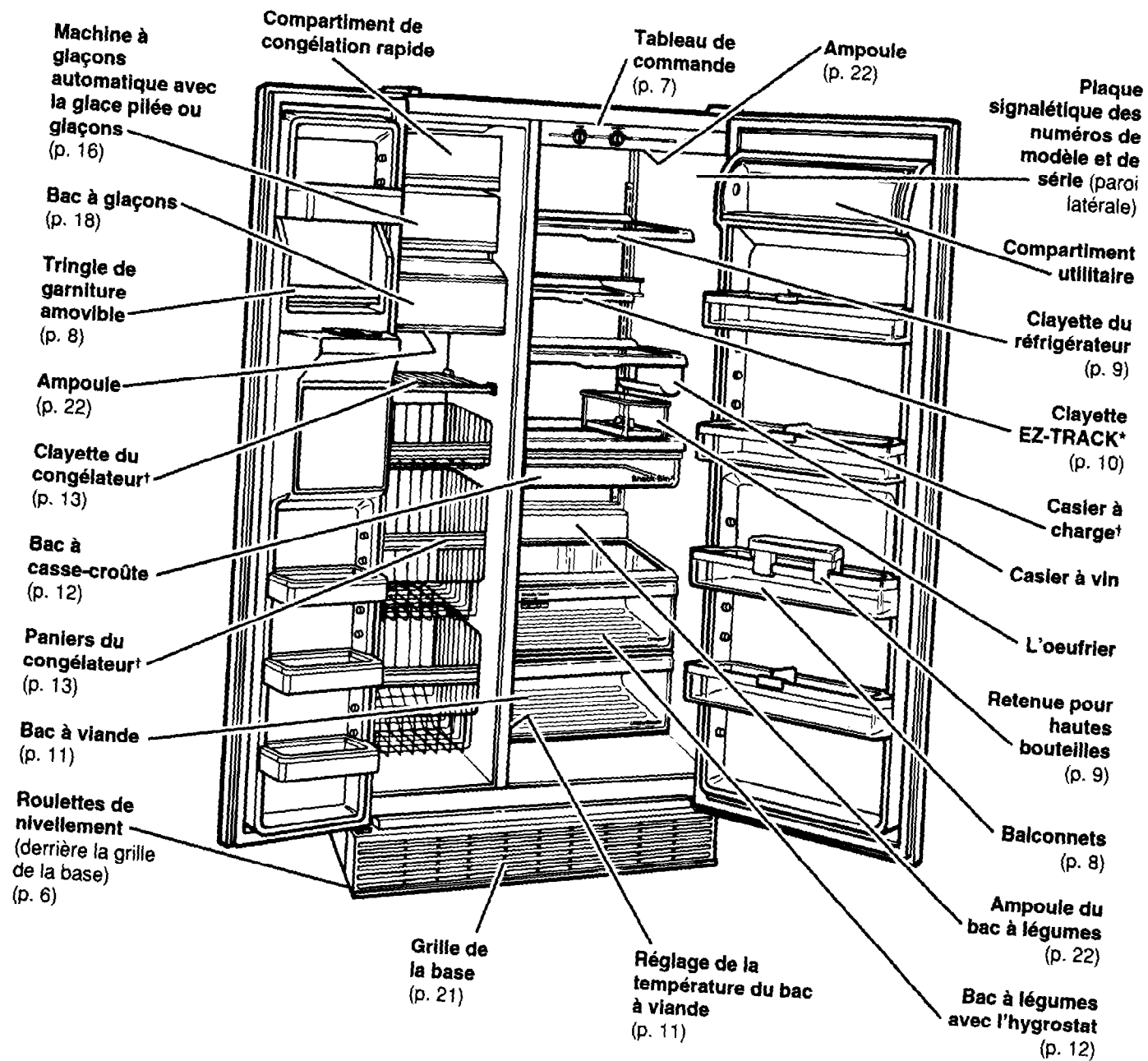

*le nombre varie selon le modèle

DESIGNERSTYLE™

Machine à glaçons automatique avec la glace pilée ou glaçons
(p. 16)

Bac à glaçons
(p. 18)

Tringle de garniture amovible
(p. 8)

Ampoule
(p. 22)

Clayette du congélateur†
(p. 13)

Bac à casse-croûte
(p. 12)

Paniers du congélateur†
(p. 13)

Bac à viande
(p. 11)

Balconnet
(p. 8)

Balconnet emboîtable
(p. 8)

Roulettes de nivellement
(derrière la grille de la base)
(p. 6)

Tableau de commande
(p. 7)

Ampoule
(p. 22)

Plaque signalétique des numéros de modèle et de série (paroi latérale)

Compartiment utilitaire

Clayette EZ-TRACK*
(p. 10)

Clayette du réfrigérateur
(p. 9)

Casier à vin

L'oeufrier

Retenue pour hautes bouteilles
(p. 9)

Casier à charge†

Balconnets
(p. 8)

Ampoule du bac à légumes
(p. 22)

Bac à légumes avec l'hygrostat
(p. 12)

Grille de la base
(p. 21)

Réglage de la température du bac à viande
(p. 11)

†le nombre varie selon le modèle

DESIGNERSTYLE™

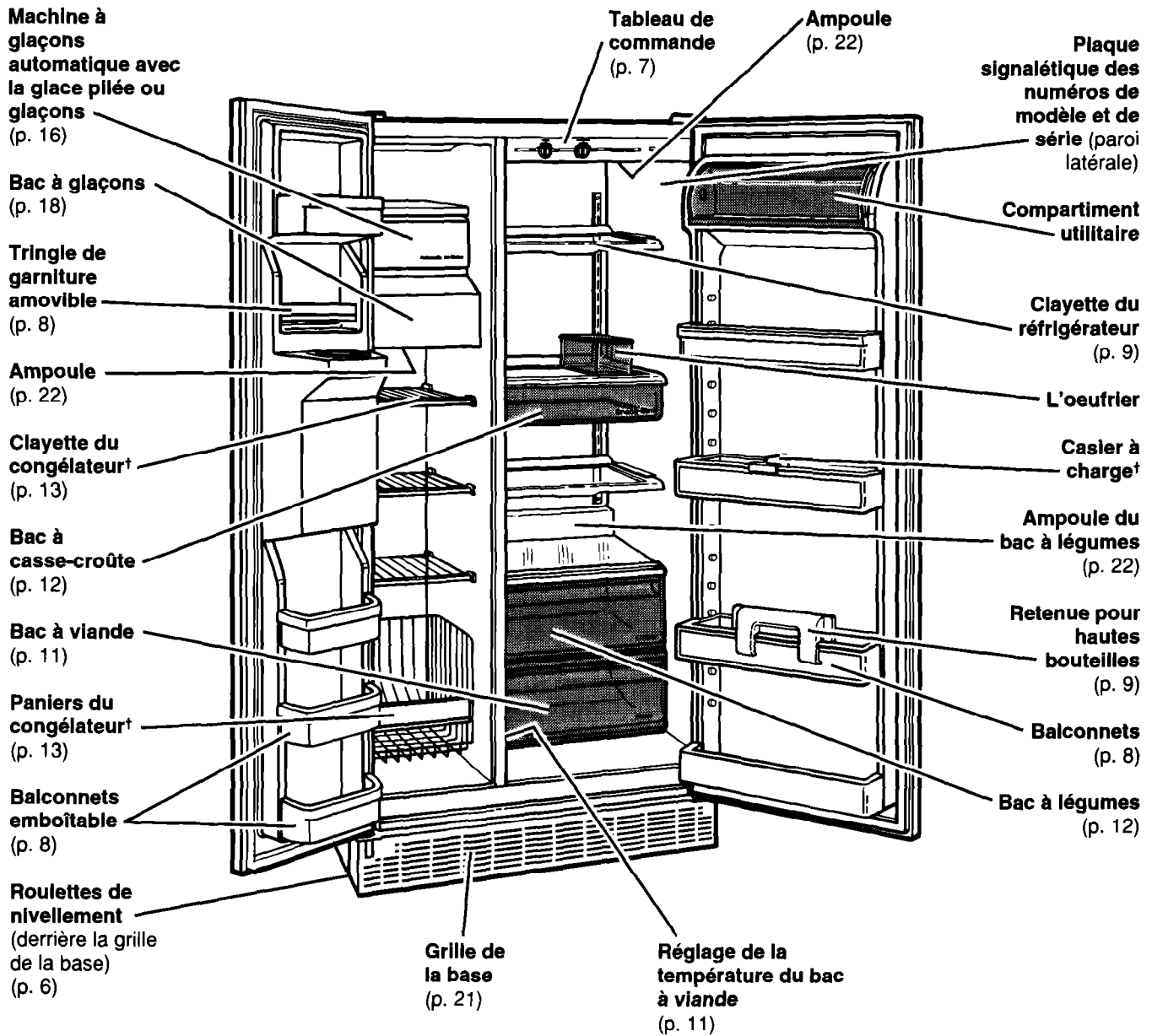

†le nombre varie selon le modèle

Tableau de commande

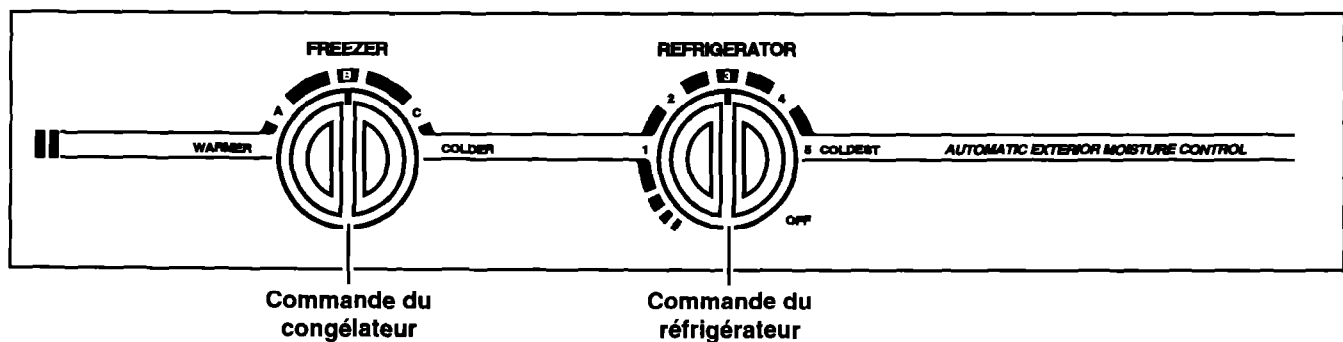

Avant l'utilisation du réfrigérateur

Il est important de préparer votre réfrigérateur pour pouvoir l'utiliser. Cette section vous décrira comment le nettoyer, le brancher à une source d'alimentation, l'installer et le mettre de niveau.

Nettoyage du réfrigérateur

Enlèvement des étiquettes commerciales

Avant d'utiliser le réfrigérateur, enlever le ruban adhésif et toutes les étiquettes à l'intérieur du réfrigérateur (sauf l'étiquette des numéros de modèle et de série).

Pour éliminer l'adhésif tenace :

- Frotter vivement à l'aide du pouce de façon à former une boule, puis enlever.

OU

- Verser du détergent à vaisselle liquide sur la zone concernée et laisser tremper avant d'enlever l'adhésif comme décrit ci-dessus. Ne pas utiliser d'instruments

acérés, d'alcool à friction, de solvants inflammables ou de produits d'entretien abrasifs; cela peut endommager le matériau du réfrigérateur. Voir "Importantes instructions de sécurité" à la page 2.

REMARQUE : Ne pas enlever les étiquettes d'instructions permanentes apposées à l'intérieur du réfrigérateur. Ne pas retirer la fiche technique fixée sous le réfrigérateur, à l'avant.

Nettoyage

Si nécessaire, après avoir enlevé les étiquettes commerciales, nettoyer le réfrigérateur avant de l'utiliser. Consulter les instructions de nettoyage à la page 25.



Branchement

Méthode recommandée de mise à la terre

Une source d'alimentation de 115 volts, 60 Hz, 15 ou 20 ampères CA seulement, protégée par fusible et adéquatement mise à la terre, est nécessaire. Il est recommandé d'utiliser un circuit distinct pour alimenter uniquement cet appareil. Utiliser une prise murale qui ne puisse être mise hors circuit à l'aide d'un commutateur ou d'une chaîne. Ne pas employer de rallonge.

Consulter la fiche "Spécifications de l'alimentation électrique et méthode de liaison à la terre" se trouvant dans la documentation.

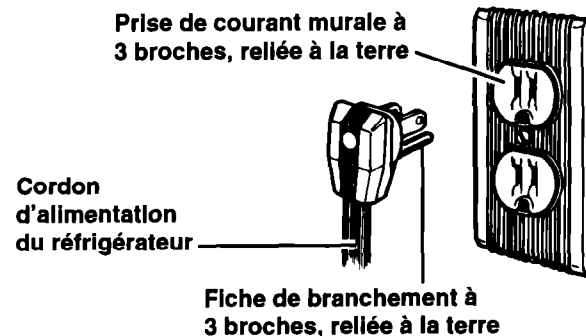

Installation correcte

1. Laisser un espace de 1,25 cm (1/2 po) de chaque côté et au-dessus du réfrigérateur pour en faciliter l'installation.
2. Si un côté des charnières du réfrigérateur est contre un mur, il serait bon de prévoir de l'espace supplémentaire de ce côté pour permettre une ouverture plus grande de la porte.
3. Le réfrigérateur peut être installé directement contre le mur arrière.

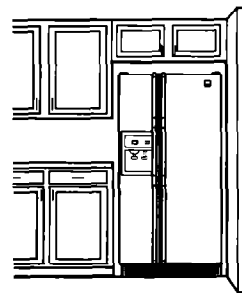

Nivellement

Ce réfrigérateur possède 2 roulettes avant réglables – une à droite et une à gauche. Pour en ajuster une ou les deux, suivre les instructions ci-dessous.

1. Enlever la grille de la base. (Voir page 21.)
2. Pour relever l'avant, tourner chaque vis dans le sens horaire.
3. Pour abaisser l'avant, tourner chaque vis dans le sens antihoraire.
4. Vérifier avec un niveau.
5. Remettre la grille de la base. (Voir page 21.)

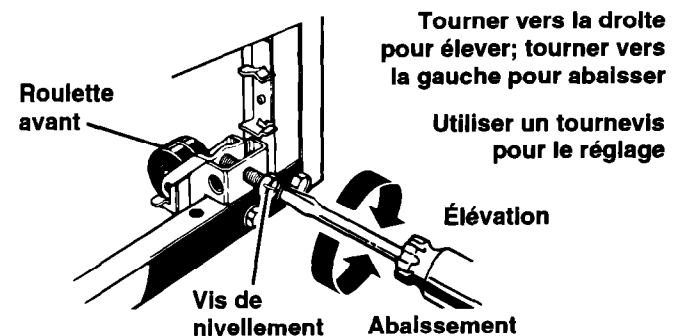

Utilisation du réfrigérateur

Pour pouvoir obtenir la meilleure performance du réfrigérateur, il convient de l'utiliser convenablement. Cette section décrit les opérations de réglage, les modes d'économie d'énergie, et l'utilisation des diverses caractéristiques et fonctions du réfrigérateur.

Réglage des commandes

Les commandes du réfrigérateur et du congélateur se trouvent à l'intérieur du réfrigérateur. Au moment du branchement initial de l'appareil :

1. Régler la commande du réfrigérateur à 3 (réglage recommandé). Les réglages du réfrigérateur vont de 1 (le plus chaud) à 5 (le plus froid).
2. Régler la commande du congélateur à B (réglage recommandé). Les réglages du congélateur vont de A (le plus chaud) à C (le plus froid).

Avant d'y placer des aliments, laisser le réfrigérateur refroidir complètement. Ceci peut prendre plusieurs heures. Ces réglages devraient convenir pour l'utilisation domestique normale de l'appareil. Les commandes sont réglées à la température appropriée lorsque le lait ou le jus est froid au goût et que la crème glacée est ferme. Voir "Changement du réglage des commandes" ci-dessous s'il est nécessaire de modifier ces réglages.

REMARQUE : Le Control de l'Humidité Extérieure Automatique se défend sans interruption contre l'humidité excès sur l'extérieure de l'appareil. Ce control ne doit pas être réglé.

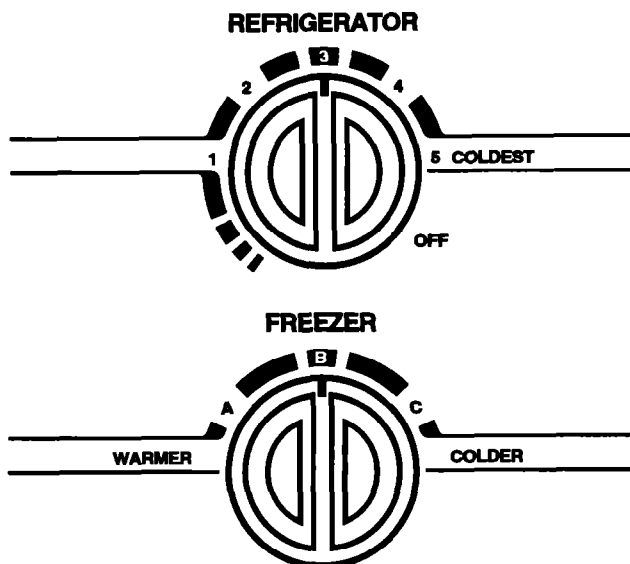

Changement du réglage des commandes

S'il est nécessaire de modifier la température du réfrigérateur ou du congélateur, utiliser les réglages énumérés dans le tableau ci-dessous.

- Régler d'abord la commande du réfrigérateur.
- Attendre au moins 24 heures entre chaque réglage.
- Puis régler la commande du congélateur si nécessaire.

CONDITION :	CAUSE :	RÉGLAGE RECOMMANDÉ DES COMMANDES :	
		Réfrigérateur	Congélateur
Compartment réfrigérateur trop chaud	<ul style="list-style-type: none"> • Ouverture fréquente de la porte • Ajout d'une grande quantité d'aliments • Température ambiante trop chaude 	4	A
Compartment congélateur trop chaud	<ul style="list-style-type: none"> • Ouverture fréquente de la porte • Ajout d'une grande quantité d'aliments • Pièce très froide (réduction du nombre de cycles) 	3	C
Compartment réfrigérateur trop froid	<ul style="list-style-type: none"> • Réglage incorrect des commandes pour les conditions chez vous 	2	B
Fabrication lente des glaçons	<ul style="list-style-type: none"> • Grande utilisation de glaçons • Pièce très froide (réduction du nombre de cycles) 	3	C
Deux compartiments trop chauds	<ul style="list-style-type: none"> • Ouverture fréquente de la porte • Ajout d'une grande quantité d'aliments • Température ambiante très chaude ou très froide 	4	B

Retrait du balconnet emboîtable

(sur certains modèles)

Retrait du balconnet :

1. Retirer tous les articles du balconnet.
2. Tirer sur chaque extrémité de l'onglet interne.
3. Soulever en ligne droite pour retirer le balconnet.

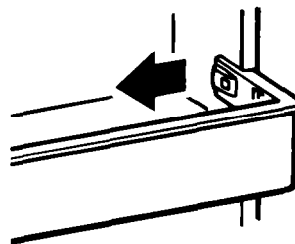

Pour remettre le balconnet emboîtable :

1. Aligner les extrémités du balconnet avec les ergots de la paroi de la doublure de la porte.
2. Pousser le balconnet en ligne droite pour qu'il s'emboîte solidement.
3. Réinstaller les articles sur l'étagère.

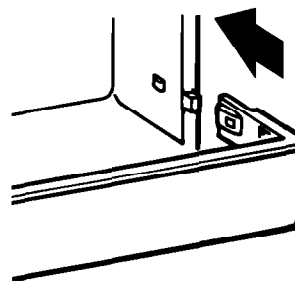

Retrait de la tringle de garniture amovible dans la porte (aire du distributeur)

Pour retirer la tringle :

1. Retirer tous les articles rangés sur le balconnet.
2. Tirer verticalement vers le haut aux deux extrémités de la tringle de garniture.



Pour remettre la tringle :

1. Positionner chaque extrémité de la tringle de garniture au-dessus de la rainure destinée à la recevoir.
2. Pousser la tringle de garniture vers le bas jusqu'au point de butée.
3. Réinstaller les articles sur le balconnet.



Réglage des balconnets dans la porte

Pour retirer les balconnets :

1. Soulever le balconnet.
2. Le retirer en tirant en ligne droite.

Pour remettre les balconnets :

1. Glisser le balconnet au-dessus du bouton de support voulu.
2. L'abaisser jusqu'à ce qu'il soit en place.

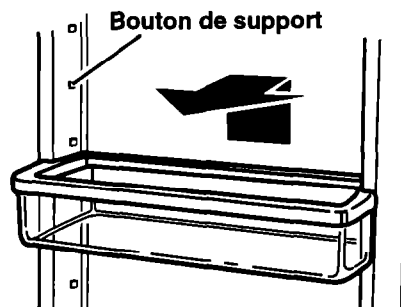

Retrait du dispositif de retenue pour hautes bouteilles

Le dispositif de retenue pour hautes bouteilles se fixe dans n'importe quel compartiment dans la porte de votre réfrigérateur. Le dispositif de retenue aide à tenir les hautes bouteilles en place lors de l'ouverture et de la fermeture de la porte du réfrigérateur.

Pour retirer le dispositif de retenue pour hautes bouteilles :

1. Saisir les côtés du dispositif.
2. Pousser délicatement vers le fond jusqu'à ce que le dispositif se dégage du compartiment.

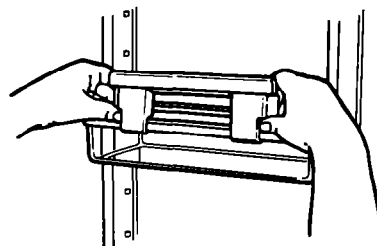

Pour remettre en place le dispositif de retenue :

1. Placer le dispositif de retenue au-dessus du compartiment désiré de la porte.
2. Appuyer délicatement sur les languettes à l'arrière et pousser vers le bas le dispositif de retenue jusqu'à ce qu'il s'enclenche sur la tringle.
3. Pousser le dispositif de retenue vers l'avant jusqu'à ce qu'il se fixe en place.

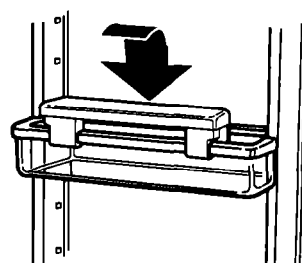

Réglage des clayettes du réfrigérateur

Les tablettes peuvent être réglés en fonction des besoins personnels. Les tablettes de verre sont suffisamment résistantes pour supporter bouteilles, lait et autres articles lourds.

Pour retirer les tablettes :

1. Enlever les articles qui y sont placés.
2. Soulever l'avant.
3. Soulever l'arrière.
4. Glisser la tablette à l'extérieur en la retirant.

Pour remettre les tablettes :

1. Insérer les crochets arrière dans les fentes des supports de la tablettes.
2. Soulever l'avant de la tablette jusqu'à ce que les crochets s'enfoncent dans les fentes.
3. Abaisser l'avant de la tablette pour la mettre à niveau.

Pour avancer la tablette (sur certains modèles) :

- Retirer délicatement le devant de la tablette vers vous.

Pour pousser la tablette :

- Pousser la tablette jusqu'à ce qu'elle s'arrête.

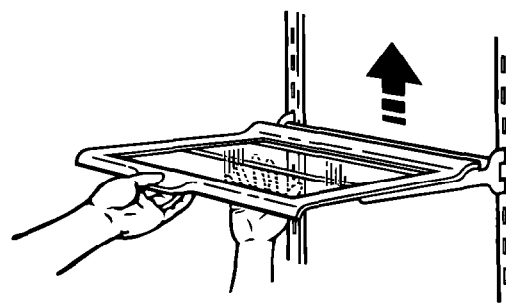

REMARQUE : Les tablettes en verre sont lourdes. Procéder prudemment.

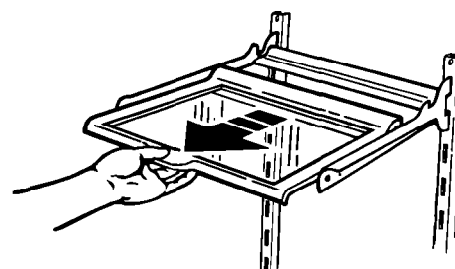

Réglage de la clayette EZ-TRACK* du réfrigérateur

La tablette EZ-TRACK glisse d'un côté à l'autre pour une position plus flexible des aliments dans le réfrigérateur.

Pour déplacer la tablette d'un côté à l'autre :

1. Soulever légèrement le devant de la tablette.
2. Faire glisser la tablette à la position désirée.
3. Abaisser le devant de la tablette pour la mettre à niveau.

REMARQUE : Il n'est pas nécessaire d'enlever les petits articles de la tablette avant de la déplacer d'un côté à l'autre. Il peut être nécessaire d'enlever les plus gros articles.

Retrait de la tablette :

1. Enlever tous les articles de la tablette.
2. À l'aide d'une main, soutenir l'arrière de la tablette.
3. Soulever le devant de la tablette de 45°.
4. Abaisser légèrement la tablette pour la dégager de la glissière. Puis enlever la tablette en la tirant.

REMARQUE : La tablette est lourde. Utiliser les deux mains pour l'enlever.

Retrait de la glissière :

1. Soulever légèrement les deux côtés de la glissière.
2. Extraire la glissière en la retirant tout droit.

Remplacement de la glissière :

1. Guider les crochets de la glissière dans les encoches du support de tablettes situé sur la paroi arrière de la caisse.

REMARQUE : Veiller à positionner les trois crochets dans les encoches et s'assurer que les encoches sont parallèles.

2. Pousser la glissière vers l'arrière, puis vers le bas.
3. Vérifier que la glissière repose totalement sur les supports de la tablette.

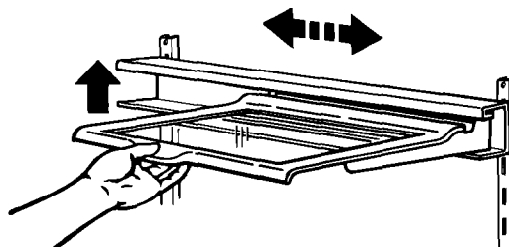

Soulever légèrement le devant de la tablette, puis la faire glisser à la position désirée.

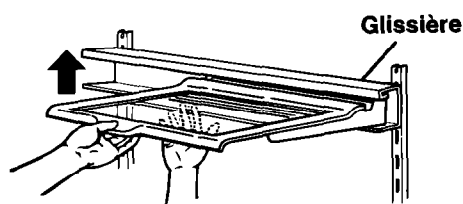

À l'aide des deux mains, soulever la tablette à 45°.

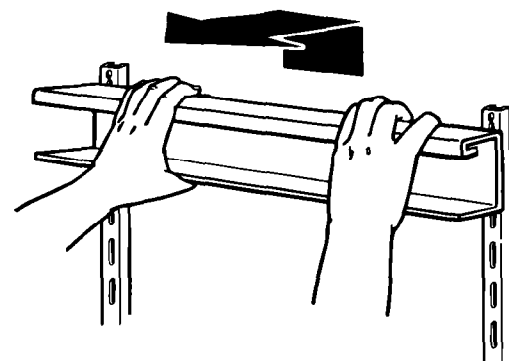

Saisir les deux côtés, soulever et retirer.

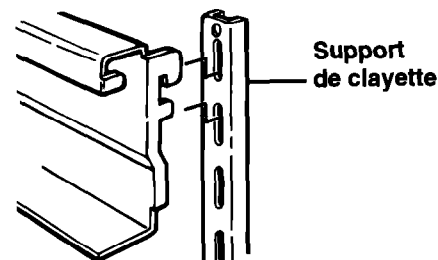

Veiller à positionner les deux ensembles de crochets dans les encoches du support de tablettes.

Réinstallation de la tablette :

1. Soutenir le devant et l'arrière de la tablette.
2. Soulever l'avant de la tablette à 45° de la glissière.
3. Insérer les deux crochets à l'arrière de la tablette dans le canal supérieur de la glissière.
4. Abaisser l'avant de la tablette en position.

REMARQUE : S'assurer que les deux crochets à l'arrière de la tablette sont bien fixés dans la glissière, avant de lâcher la tablette.

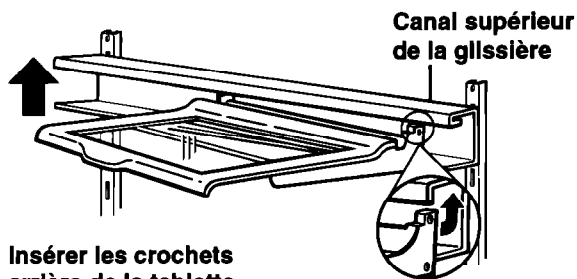

Insérer les crochets arrières de la tablette dans le canal supérieur de la glissière.

Retrait du bac à viande et du couvercle

Pour retirer le bac à viande :

1. En tirant, glisser le bac à viande jusqu'à la butée.
2. Soulever l'avant du bac à viande.
3. Glisser complètement à l'extérieur.
4. Pour le remettre, refaire les étapes dans l'ordre inverse.

Pour retirer le couvercle :

1. Incliner l'avant du couvercle.
2. Soulever l'arrière.
3. Tirer tout droit.

Pour remettre le couvercle :

1. Insérer les crochets arrière dans les fentes des supports du couvercle situés sur la paroi de la caisse.
2. Soulever l'avant du couvercle jusqu'à ce que les crochets s'enfoncent dans les fentes.
3. Abaisser l'avant du couvercle pour le mettre à niveau.

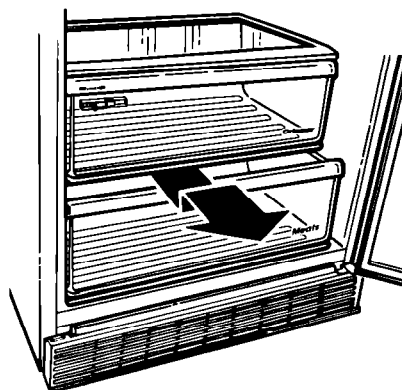

Tirer jusqu'à la butée, soulever l'avant et tirer de nouveau.

Réglage de la température du bac à viande

L'air froid circule dans le bac à viande. Ceci permet de maintenir la température dans le bac à viande plus basse que dans le reste du réfrigérateur, pour une meilleure conservation des viandes.

Faire coulisser d'un côté à l'autre le bouton de réglage pour déterminer la quantité d'air froid admise au niveau du bac à viande.

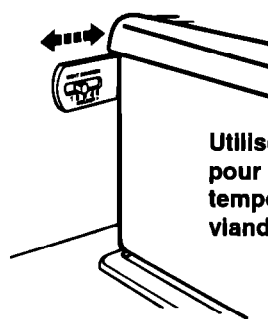

Utiliser la commande pour régler la température du bac à viande.

Retrait des bacs à légumes et du couvercle

Pour retirer le bac à légumes :

1. En tirant, glisser le bac à l'extérieur jusqu'à la butée.
2. Soulever l'avant et glisser complètement le bac à l'extérieur.
3. Pour le remettre, refaire les étapes dans l'ordre inverse.

Pour retirer le couvercle :

1. Placer les mains sous le panneau du couvercle, soulever le couvercle, puis le retirer.
2. Soulever le cadre du couvercle en le tirant.

Pour remettre le couvercle :

1. Insérer l'arrière du cadre du couvercle dans les supports à encoches situés sur la paroi arrière du réfrigérateur, puis abaisser en place.
2. Glisser l'arrière du panneau du couvercle en place, puis abaisser l'avant.

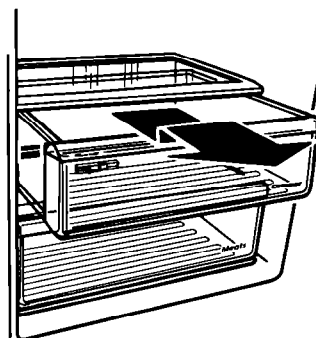

Tirer jusqu'à la butée, soulever l'avant et tirer de nouveau.

Retirer le panneau du couvercle. Soulever l'avant puis l'arrière du couvercle.
REMARQUE : Manipuler prudemment le panneau en verre. Il peut être lourd.

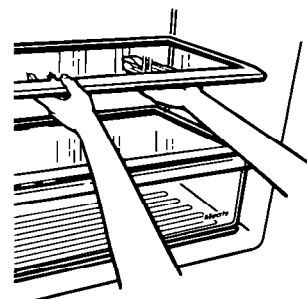

Réglage de l'hygrostat des bacs à légumes

(sur certains modèles)

Ce réglage permet de contrôler le degré d'humidité dans le bac étanche. La commande peut être réglée à n'importe quel réglage entre LOW (FAIBLE) et HIGH (ÉLEVÉ).

- En position FAIBLE (ouvert), le réglage laisse échapper l'air humide du réfrigérateur pour mieux conserver les fruits et légumes à pelure.
- En position ÉLEVÉ (fermé), le réglage permet de retenir l'humidité à l'intérieur du bac pour mieux conserver les légumes à feuilles frais.

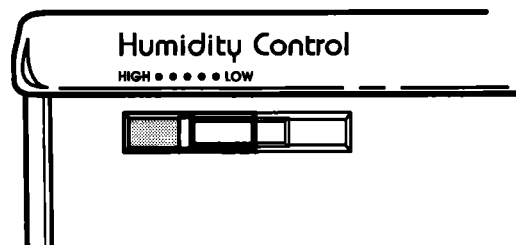

Retrait du bac à casse-croûte

Pour retirer le bac à casse-croûte :

1. Retirer le bac en tirant de façon uniforme et constante jusqu'à la butée.
2. Soulever l'avant.
3. Glisser complètement le bac vers l'extérieur.
4. Pour le remettre, refaire les étapes dans l'ordre inverse.

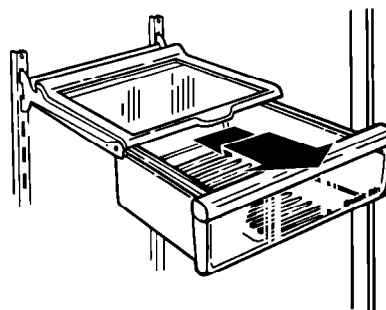

Tirer jusqu'à la butée, soulever l'avant, puis tirer de nouveau.

Retrait des paniers du congélateur

Pour retirer un panier :

1. En tirant, glisser le panier vers l'extérieur jusqu'à la butée.
2. Soulever l'avant pour le dégager de la butée.
3. En tirant, le glisser complètement vers l'extérieur.

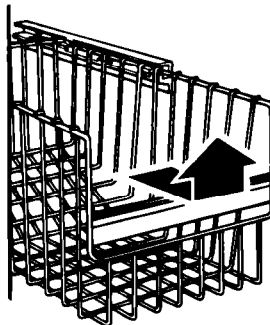

Tirer jusqu'à la butée, soulever l'avant, puis tirer de nouveau.

Pour remettre un panier :

1. Placer le panier dans les glissières.
2. S'assurer que les butées dégagent l'avant des glissières.
3. Glisser le panier en place.

Retrait de la clayette du congélateur

Pour retirer la clayette :

1. Soulever le côté à droite de la clayette pour l'extraire des supports.
2. Glisser la clayette pour la sortir des centres des supports.
3. Remplacer dans l'ordre inverse.

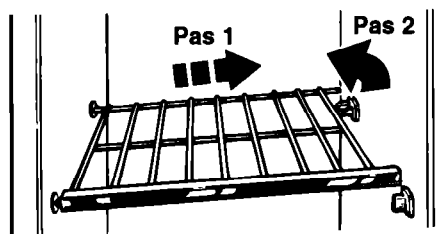

Utilisation du système de distribution THIRSTCRUSHER*

Distributeur de glaçons

Les glaçons sont distribués à partir du compartiment de la machine à glaçons situé dans le congélateur. La pression exercée sur la barre du distributeur actionne l'ouverture de la trappe installée dans une chute entre le distributeur et le bac à glaçons. Les glaçons du compartiment tombent dans la chute. Dès que la pression sur la barre est relâchée, une tonalité retentit durant quelques secondes pendant lesquelles la trappe se ferme. Le système de distribution ne fonctionne pas quand la porte du congélateur est ouverte.

Dans le cas de la glace pilée, les glaçons sont broyés avant d'être distribués, ce qui peut entraîner un léger délai. Le bruit émanant de la machine à glaçons est normal, et la taille des morceaux de glace peut varier.

Quand le commutateur est déplacé de la position CRUSHED (PILÉE) à la position CUBED (GLAÇONS), quelques onces de glace pilée seront distribuées avec les premiers glaçons.

Distribution de glace :

1. Pour obtenir des glaçons, placer le commutateur en position CUBED (GLAÇONS).

Pour obtenir de la glace pilée, (sur certains modèles), placer le commutateur en position CRUSHED (PILÉE).

2. Appuyer un verre résistant contre la barre du distributeur.
3. Retirer le verre pour mettre fin à la distribution.

REMARQUE : Il est possible que les premiers glaçons aient un arrière-goût en raison des pièces et tuyaux neufs. Les jeter. Aussi, les grandes quantités de glaçons devraient être puisées dans le bac à glaçons et non extraites du distributeur.

⚠ AVERTISSEMENT

Risque de blessures

L'agitation des glaçons et la pression peuvent entraîner le bris d'un verre fragile. Ne pas utiliser de verre fragile pour prendre des glaçons ou de l'eau. Tout manquement à cette précaution pourrait provoquer des blessures.

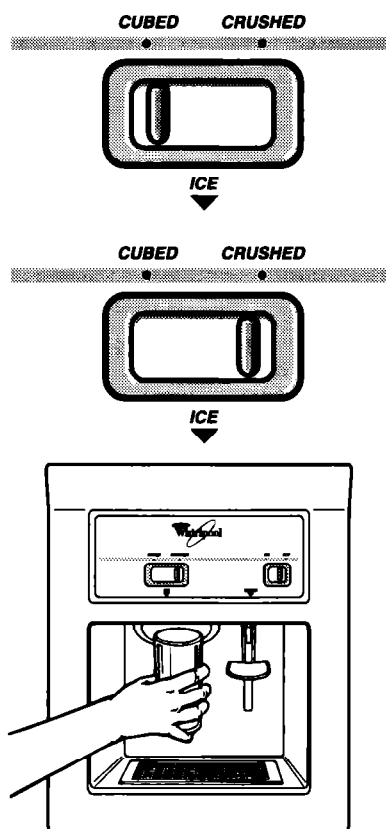

Distributeur d'eau

L'eau froide provient d'un réservoir, situé à l'arrière du bac à viande, d'une teneur d'environ 1,5 L (1,5 pinte).

Au moment du raccordement initial du réfrigérateur, appuyer sur la barre du distributeur à l'aide d'un verre ou d'un bocal jusqu'à l'obtention de 1,9 à 2,8 L (2 ou 3 pintes) d'eau et jeter cette dernière. Ceci a pour effet de rincer le réservoir et les tuyaux.

Une fois que le réservoir est à nouveau rempli, laisser refroidir l'eau plusieurs heures.

REMARQUE : Le petit plateau se trouvant sous le distributeur est destiné à contenir les **petites** quantités renversées. Il n'est pas muni d'une rigole d'écoulement.

Ne pas y verser d'eau.

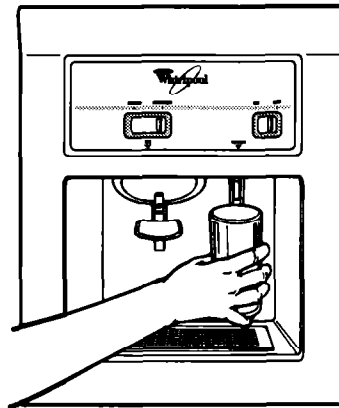

Distribution d'eau :

1. Appuyer un verre **résistant** contre la barre du distributeur d'eau.
2. Retirer le verre pour mettre fin à la distribution d'eau.

REMARQUE : Utiliser suffisamment d'eau chaque semaine pour la garder fraîche.

Ampoule du distributeur

Pour allumer la veilleuse, glisser le commutateur LIGHT (AMPOULE) vers la gauche. Pour changer l'ampoule du distributeur, voir à la page 23.

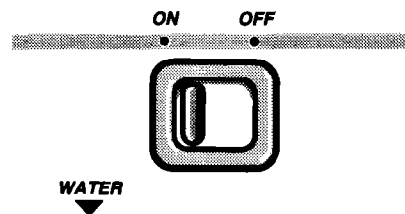

Solution aux problèmes communs du distributeur

PROBLÈME	CAUSE/SOLUTION POSSIBLE
Le distributeur de glaçons ne fonctionne pas	<ul style="list-style-type: none">• Porte du congélateur ouverte.• Le bac à glaçons n'est pas bien installé. S'assurer que le bac est poussé jusqu'au fond.• Glaçon incorrect dans le bac. Utiliser seulement des croissants de la machine à glaçons. Secouer le bac de temps à autre pour séparer les cubes et augmenter l'espace d'entreposage.• Le distributeur n'est pas utilisé pour des périodes prolongées, de telle sorte que les glaçons collent ensemble en fondant. Jeter les vieux glaçons et en préparer d'autres.
Le distributeur à glaçons s'arrête	<ul style="list-style-type: none">• La barre du distributeur à glaçons est tenue trop longtemps. Attendre environ 3 minutes pour que le moteur du distributeur reprenne son action.• De grandes quantités de glaçons doivent être retirées du bac, et non extraites du distributeur.

Utilisation de la machine à glaçons automatique

Voici quelques points qu'il est bon de connaître de votre machine à glaçons automatique :

- Le levier MARCHÉ/ARRÊTE est un bras de commande électrique. Positionner le bras :
ABAISSÉ la machine marche automatiquement.
SOULÉVÉ la machine est hors circuit.

IMPORTANT : Ne pas mettre la machine à glaçons en marche tant qu'elle n'est pas raccordée à l'approvisionnement d'eau. **Les instructions de raccordement de la machine à glaçons à la source d'eau sont placées à l'arrière de la caisse du réfrigérateur.**

- C'est normal pour les glaçons en demi-lune collés d'être joint par un coin. Ils se séparent facilement.
- Le machine à glaçons ne fonctionne pas tant que le congélateur n'est pas assez froid pour faire de la glace. Le refroidissement peut prendre une nuit.
- Si les glaçons ne se forment pas assez rapidement pour combler vos besoins, tourner la commande du réfrigérateur à un chiffre plus élevé. Attendre une journée et, si nécessaire, tourner la commande du congélateur en direction du C.
- Pour obtenir des glaçons de qualité, il faut de la bonne eau. Il n'est pas recommandé de raccorder la machine à glaçons à une source d'eau adoucie. Les produits chimiques, comme le sel provenant d'un adoucisseur d'eau en mauvais état de marche, risquent d'endommager le moule de la machine à glaçons et de produire des glaçons de piètre qualité. Si la machine doit être raccordée à une source d'eau adoucie, il est important que l'adoucisseur soit entretenu avec soin et maintenu en bon état de marche.

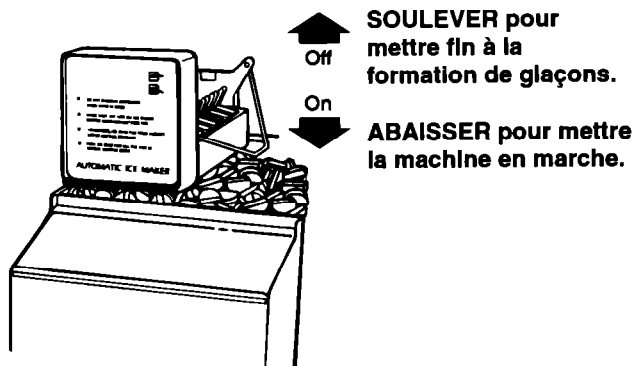

Solution aux problèmes communs de la machine à glaçons

PROBLÈME	CAUSE/SOLUTION POSSIBLE
Les glaçons en demi-lune sont collés	<ul style="list-style-type: none">• C'est normal. Ils se séparent facilement. Secouer le bac occasionnellement pour séparer les glaçons.
La machine à glaçons ne fonctionne pas ou la fabrication des glaçons n'est pas assez rapide	<ul style="list-style-type: none">• Le levier MARCHE/ARRÊT est à la position ARRÊT. Abaisser le levier à la position MARCHE.• Le congélateur n'est pas assez froid. Régler d'abord les commandes et attendre 24 heures. (Voir "Changement du réglage des commandes," à la page 7.)
Arrière-goût ou odeur	<ul style="list-style-type: none">• On peut observer une coloration de la glace ou noter la présence d'un mauvais goût, après l'exécution d'un nouveau raccordement de plomberie. Jeter la glace et en faire d'autre.• Les glaçons sont trop vieux. Les jeter et en faire d'autres.• Emballage incorrect des aliments dans le congélateur. Voir pages 27-28.• Le congélateur et le bac à glaçons ont besoin d'être nettoyés. Voir page 25.• L'eau peut contenir des minéraux (tels que le soufre). Un filtre peut être requis pour les extraire.

Retrait du bac de la machine à glaçons

Retirer, vider et nettoyer le bac :

- Si le distributeur de glaçons n'a pas été ou ne sera pas utilisé durant une semaine ou plus
- Si les glaçons fondent puis gèlent en bloc par suite d'une panne de courant
- Si le distributeur n'est pas utilisé régulièrement

Pour retirer le bac :

1. Tirer le panneau protecteur par le bas et le glisser vers l'arrière.

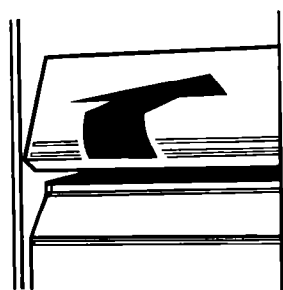

2. Soulever le bras de commande de façon jusqu'à ce qu'il s'enclenche en position ARRÊT (en haut). Il est encore possible d'obtenir des glaçons, mais la machine a cessé d'en faire.

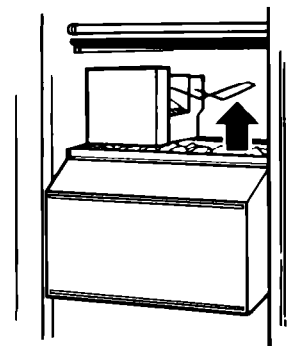

3. Soulever l'avant du bac. Le retirer.

4. Vider le bac. Si nécessaire, utiliser de l'eau bouillante ou chaude pour faire fondre la glace. **Ne jamais employer d'objet pointu** pour casser la glace, car ceci pourrait endommager le bac ou le mécanisme de distribution.

5. Laver à l'aide d'un détergent doux. Rincer à fond. Ne pas utiliser de nettoyants ou solvants durs ou abrasifs.

6. Au moment de réinstaller le bac, s'assurer de le pousser jusqu'au fond. Abaisser le bras de commande en position MARCHÉ pour remettre la machine en marche.

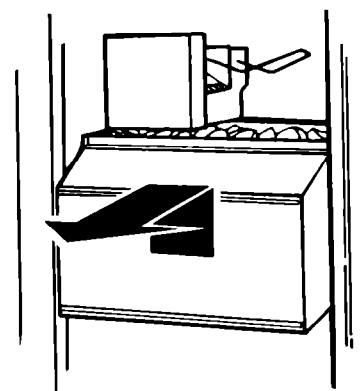

Raccordement de la machine à glaçons à la canalisation d'eau

Lire attentivement toutes les instructions avant de commencer le travail.

⚠ AVERTISSEMENT

Risque de choc électrique

Avant l'installation, débrancher le réfrigérateur de la source d'alimentation électrique.

Avant de percer des trous dans la canalisation d'eau, vérifier que la perceuse électrique est bien reliée à la terre.

Le non-respect de ces instructions peut être la cause d'un accident mortel, d'un choc électrique ou de graves blessures.

IMPORTANT :

- Utiliser uniquement des tubes en cuivre et vérifier s'ils fuient.
- Installer le tube en cuivre alimentant la machine à glaçons à un endroit où la température se maintient au-dessus du point de congélation de l'eau.

Outillage nécessaire :

- Tournevis
- Clés plates de $\frac{7}{16}$ po et $\frac{1}{2}$ po, ou 2 clés à molette
- Tourne-écrou, $\frac{1}{4}$ po
- Foret, $\frac{1}{4}$ po
- Perceuse manuelle ou perceuse électrique (convenablement reliée à la terre)

REMARQUE : On peut trouver chez le concessionnaire un ensemble comprenant un robinet d'arrêt de $\frac{1}{4}$ po avec bride de prise en charge, un raccord de connexion et un tube en cuivre. Avant d'acheter cet ensemble, vérifier que le robinet d'arrêt avec bride de prise en charge satisfait aux exigences des codes de plomberie locaux. Ne pas utiliser un robinet d'arrêt à aiguille perforante ou un robinet monté sur une bride de prise en charge de $\frac{3}{16}$ po, qui réduit le débit d'eau et s'obstrue plus facilement.

Arrivée d'eau froide

La valve d'entrée d'eau de la machine à glaçons comprend une rondelle de contrôle du débit, qui est utilisée comme élément de régulation de la pression d'eau. La canalisation qui alimente la machine à glaçons en eau froide doit distribuer l'eau sous une pression de 20 à 120 lb/po². Si un problème survient, contacter la compagnie de distribution d'eau.

IMPORTANT :

- Une période d'attente pouvant atteindre 24 heures est nécessaire avant que l'appareil commence à produire des glaçons.
- Si on doit utiliser le réfrigérateur avant qu'il soit raccordé à la canalisation d'eau, placer la commande de la machine à glaçons à la position d'arrêt (OFF) pour empêcher que la machine à glaçons fonctionne sans produire de glace.
- Tous les aspects de l'installation doivent être conformes aux exigences des codes de plomberie locaux.

**LE FABRICANT DU RÉFRIGÉRATEUR
OU DE LA MACHINE À GLAÇONS
N'ACCORDE AUCUNE GARANTIE À
L'ÉGARD DE L'INSTALLATION.**

Raccordement à une canalisation d'eau

1. Trouver une canalisation d'eau FROIDE verticale de ½ po à 1¼ po au voisinage du réfrigérateur.

REMARQUE : On peut alimenter le réfrigérateur à partir d'une canalisation horizontale, mais on doit alors observer la précaution suivante : percer par le dessus de la canalisation, et pas par le dessous. Ainsi, l'eau ne risquera pas d'arroser la perceuse. Ceci empêche également les sédiments qu'on trouve normalement dans l'eau de s'accumuler dans le robinet d'arrêt.

2. Mesurer la distance entre le point de connexion à l'arrière du réfrigérateur et la tuyauterie d'arrivée d'eau. Ajouter une longueur de 2,1 m (7 pi) pour permettre le déplacement du réfrigérateur pour les opérations de nettoyage. C'est la longueur du tube en cuivre de ¼ po de dia. ext. qu'on doit utiliser pour le raccordement (distance entre le point de connexion et la tuyauterie d'arrivée PLUS 2,1 m [7 pi]). Veiller à ce que le tube soit coupé d'équerre aux deux extrémités.
3. FERMER le robinet de distribution d'eau principal. OUVRIR le robinet de puisage le plus proche pendant une période suffisante pour que la canalisation d'eau se vide.
4. À l'aide d'une perceuse électrique reliée à la terre, percer un trou de ¼ po dans la canalisation d'eau froide choisie.
5. Fixer le robinet d'arrêt sur la canalisation d'eau froide avec la bride de prise en charge. Vérifier que le raccord du robinet est bien engagé dans le trou de ¼ po percé dans la canalisation, et que la rondelle d'étanchéité est placée sous la bride de prise en charge. Serrer l'écrou de serrage sur la tige du robinet. Serrer soigneusement et uniformément les vis fixant la bride de prise en charge sur la tuyauterie, afin que la rondelle forme une jonction étanche. Ne pas serrer excessivement, car ceci pourrait provoquer l'écrasement du tube en cuivre, particulièrement s'il s'agit d'un tube en cuivre malléable. On est alors prêt à connecter le tube de raccordement en cuivre.
6. Enfiler l'écrou et la bague de compression du raccord sur le tube en cuivre, comme on le voit sur l'illustration. Insérer l'extrémité du tube aussi loin que possible dans l'ouverture de sortie du robinet. Visser l'écrou du raccord à compression sur le raccord de sortie avec une clé à molette. Ne pas serrer excessivement. Ouvrir le robinet d'arrivée d'eau principal, et laisser l'eau s'écouler par le tube de raccordement jusqu'à ce qu'elle soit limpide. Fermer le robinet d'arrivée d'eau principal. Enrouler le tube de raccordement en spirale.

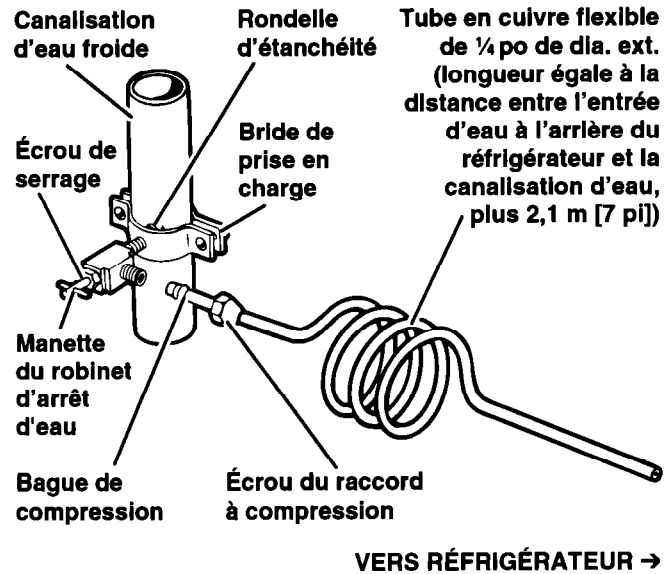

*Régler l'alimentation d'eau

Raccordement au réfrigérateur

1. (Dans le cas d'un ensemble d'installation, installer la valve d'entrée d'eau sur le réfrigérateur conformément aux instructions fournies avec l'ensemble.) Faire passer le tube en cuivre dans la bride d'immobilisation tel qu'illustré à gauche. Connecter le tube en cuivre de 1/4 po provenant du robinet d'arrêt d'eau à la valve d'entrée d'eau dans l'angle inférieur arrière gauche de la caisse. Enlever l'étiquette adhésive du robinet d'arrivée et insérer le tube jusqu'à ce qu'il atteigne son plus bas niveau. (Environ 1/2 po.) Resserer l'écrou à la main, et le faire tourner un demi-tour additionnel avec une clé. Ne pas serrer excessivement.
2. **OUVRI**R le robinet d'arrêt. **INSPECTER POUR RECHERCHER LES FUITES. SERRER TOUT RACCORD OU ÉCROU COMPORTANT UNE FUI**TE (CECI INCLUANT LES RACCORDEMENTS DE LA VALVE D'ENTRÉE D'EAU).
3. La machine à glaçons est équipé d'un filtre à eau incorporé. Si la qualité de l'eau distribuée localement nécessite un nettoyage périodique, ou si l'eau qui alimente l'appareil provient d'un puits, il serait utile d'installer un second filtre avec le tube de raccordement de 1/4 po. On peut obtenir un tel filtre à eau chez le concessionnaire d'appareils ménagers le plus proche. Installer le filtre au niveau de n'importe laquelle des connexions du tube de raccordement.
4. Rebrancher le réfrigérateur sur la source d'alimentation électrique.

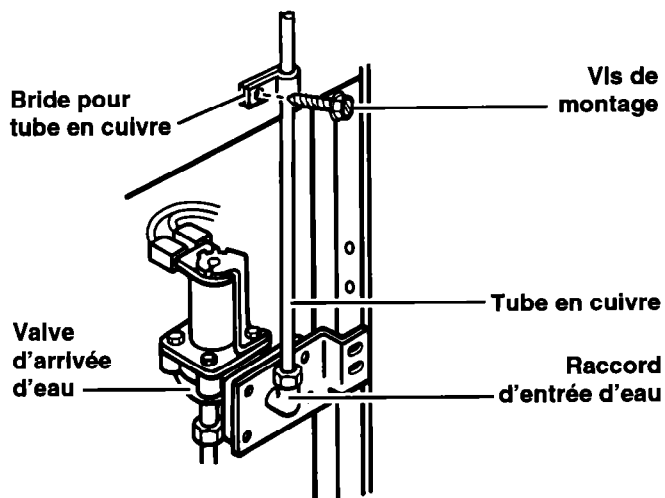

Retrait de la grille de la base

Pour retirer la grille :

1. Ouvrir les portes du réfrigérateur.
2. Tirer la grille vers l'avant pour dégager les languettes de support des pinces métalliques.
3. **Ne pas enlever la fiche technique** fixée derrière la grille.

Pour remettre la grille :

1. Aligner les languettes de support de la grille avec les pinces métalliques.
2. Appuyer fermement pour enclencher en place.
3. Fermer les portes du réfrigérateur.

Voir les instructions de nettoyage du plateau de dégivrage et des serpentins du condenseur à la page 25.

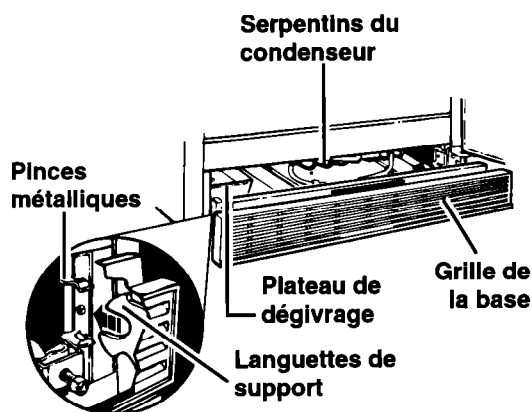

Remplacement des ampoules électriques

⚠ AVERTISSEMENT

Risque de choc électrique

Avant de retirer une ampoule, soit débrancher le réfrigérateur, soit couper l'alimentation principale qui conduit au réfrigérateur.

Il existe un risque de choc électrique et de blessures si le courant reste branché.

Pour changer l'ampoule du réfrigérateur :

1. Débrancher le réfrigérateur de la prise.
2. Passer derrière la console de commande pour retirer l'ampoule.
3. Retirer l'ampoule et la remplacer par une ampoule de 40 watts pour appareil électroménager.
4. Rebrancher l'appareil.

Pour changer l'ampoule du bac à légumes :

1. Débrancher le réfrigérateur de la source d'alimentation électrique.
2. Tirer le sommet du protecteur de l'ampoule vers l'avant jusqu'à ce qu'il se dégage.
3. Abaisser le protecteur de l'ampoule pour le dégager des appuis à la base.
4. Retirer le protecteur directement vers l'extérieur pour l'enlever.
5. Remplacer l'ampoule par une ampoule d'appareil ménager de 40 watts.
6. Réinstaller le protecteur en suivant l'ordre inverse.
7. Rebrancher le réfrigérateur à la prise de courant.

Remplacement de l'ampoule au-dessous du bac à glaçons :

1. Débrancher le réfrigérateur de la source d'alimentation électrique.
2. Appuyer sur les côtés du protecteur de l'ampoule et tirer vers l'avant jusqu'à ce que le protecteur se dégage.
3. Remplacer l'ampoule par une ampoule de 40 watts pour appareil ménager.
4. Réinstaller le protecteur en suivant l'ordre inverse.
5. Rebrancher le réfrigérateur à la prise de courant.

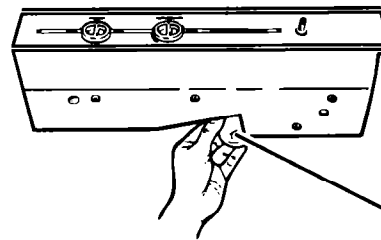

Ampoule du réfrigérateur

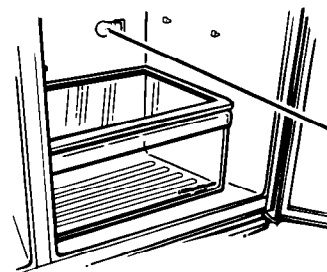

Ampoule du bac à légumes

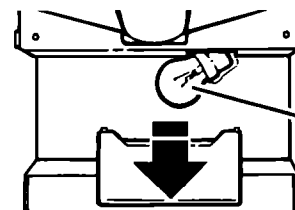

Ampoule inférieure du congélateur

Pour changer l'ampoule à l'arrière du compartiment de congélation rapide (sur certains modèles) :

1. Débrancher le réfrigérateur de la source d'alimentation électrique.
2. Soulever et fixer la porte du compartiment à congélation rapide.
3. Enlever la tablette supérieure du congélateur en la soulevant et en la glissant vers l'extérieur.
4. Enlever le protecteur de l'ampoule en saisissant le centre au sommet du protecteur.
5. Tirer vers l'avant en tournant le protecteur de l'ampoule légèrement d'un côté.
6. Remplacer l'ampoule pour une ampoule de 40 watts pour appareil ménager.
7. Pour réinstaller le protecteur de l'ampoule :
 - Saisir le sommet au centre du protecteur.
 - Insérer le crochets à un bout du protecteur dans les trous inclinés dans la paroi du congélateur.
 - Plier délicatement le protecteur au contre pour insérerles crochets à l'autre bout.
8. Replacer la tablette supérieure du congélateur.
9. Rebrancher le réfrigérateur à la prise de courant.

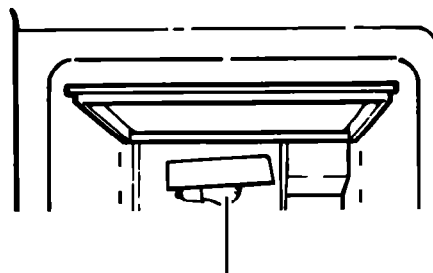

Ampoule supérieure du congélateur

Pour changer l'ampoule du distributeur :

1. Débrancher le réfrigérateur de la prise.
2. Atteindre l'ampoule par l'avant du distributeur.
3. Remplacer l'ampoule par une ampoule de 10 watts à haut rendement.
4. Rebrancher l'appareil.

REMARQUE : Votre réfrigérateur ne pourra pas accommoder toutes les ampoules commerciales pour appareils électro-ménagers. Assurez-vous de faire le remplacement par une ampoule de grosseur et de forme similaires.

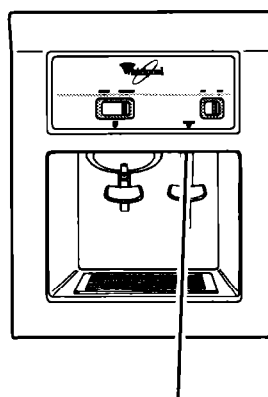

Ampoule du distributeur

Les bruits de l'appareil

Il est possible que le réfrigérateur émette des bruits que le précédent ne produisait pas. Comme ces bruits sont nouveaux, ils peuvent vous inquiéter. Ne vous faites pas de souci. La plupart des bruits nouveaux sont normaux. Les surfaces dures, comme le plancher, les murs, les armoires, peuvent faire paraître les bruits plus forts.

Les paragraphes suivants décrivent les bruits qui sont susceptibles de vous sembler nouveaux et leur origine.

Bourdonnement léger, sifflement doux

Ils peuvent être dus au moteur du ventilateur du réfrigérateur et à la circulation de l'air.

Bruits secs ou claquements

Le thermostat émet un bruit sec distinctif lorsque le moteur du réfrigérateur s'arrête. Il en émet aussi un lorsqu'il se remet en marche. La minuterie du dégivreur produit un bruit sec au début et à la fin du cycle de dégivrage.

Gargouillement

Lorsque le réfrigérateur cesse de fonctionner, un gargouillement peut se produire dans la tuyauterie durant les quelques minutes suivantes. Il est aussi possible que l'eau du dégivrage émette un bruit en tombant dans le plateau de dégivrage.

Bruits de la machine à glaçons

- Écoulement de l'eau
- Bruit sourd (entrechoquement des glaçons)

Comme le réfrigérateur est muni d'une machine à glaçons, vous entendrez peut-être des bourdonnements (du robinet d'eau), des glouglous et le bruit des glaçons qui s'entrechoquent.

Bruits mécaniques

Le réfrigérateur est équipé d'un moteur et d'un compresseur à haute efficacité. Il fonctionne plus longtemps que les anciens modèles. Il peut même sembler fonctionner sans arrêt.

Conseils pour économiser l'énergie

Vous êtes en mesure de réduire la consommation d'énergie du réfrigérateur en prenant quelques précautions.

- Vérifier si les joints des portes sont étanches. Installer la caisse de niveau pour assurer l'étanchéité.
- Nettoyer régulièrement les serpentins du condenseur.
- Ouvrir la porte le moins souvent possible. Décider des articles requis avant d'ouvrir la porte. Retirer tout le nécessaire en une seule fois. Organiser adéquatement le contenu afin d'éviter de chercher. Fermer la porte dès que les aliments ont été retirés.

- Remplir le réfrigérateur au besoin, mais éviter de le surcharger et d'empêcher ainsi la circulation de l'air.
- Le réglage du réfrigérateur et du congélateur à des températures plus élevées que nécessaires consomme inutilement de l'électricité. Si la crème glacée est ferme dans le congélateur et que les boissons sont aussi froides que voulues, la température est correcte.
- S'assurer que le réfrigérateur n'est pas installé à proximité d'une source de chaleur, telle que cuisinière, chauffe-eau, fournaise, appareil de chauffage, ou directement exposé au soleil.

Entretien du réfrigérateur

Ce réfrigérateur a été conçu et construit pour offrir de nombreuses années de service fiable. L'utilisateur peut cependant faire certaines choses pour en augmenter la longévité. Cette section décrit comment nettoyer le réfrigérateur, et ce qu'il faut faire avant une période de vacances, avant un déménagement, ou à l'occasion d'une interruption de l'alimentation électrique.

Nettoyage du réfrigérateur



Les compartiments réfrigérateur et congélateur se dégivrent automatiquement. Tous deux doivent cependant être nettoyés environ une fois par mois, afin de prévenir l'accumulation d'odeurs. Essuyer immédiatement les produits renversés.

Pour nettoyer le réfrigérateur, débrancher l'appareil, retirer toutes les pièces amovibles et les nettoyer conformément aux instructions suivantes.

⚠ AVERTISSEMENT

Risque de blessures

Les tubes du système de réfrigération sont situés près du plateau de dégivrage et peuvent devenir chauds. Retirer et replacer le plateau de dégivrage avec soin.

Le non-respect de cette instruction peut être la cause de blessures.

PIÈCE	MATÉRIEL	MÉTHODE DE NETTOYAGE
Pièces amovibles (clayettes, bac à légumes, etc.)	Éponge ou chiffon avec détergent doux et eau tiède	<ul style="list-style-type: none"> • Laver à la main, rincer et sécher à fond.
Extérieur	Éponge, chiffon ou essuie-tout en papier avec détergent doux, eau tiède et cire pour appareil électroménager (ou cire en pâte de qualité pour automobile)	<ul style="list-style-type: none"> • Laver l'extérieur du réfrigérateur. Ne pas utiliser de nettoyants durs ou abrasifs. • Essuyer et sécher à fond. • Cirer les surfaces métalliques peintes au moins deux fois par an. Appliquer la cire avec un chiffon doux et propre. Le cirage des surfaces métalliques peintes les protège contre la rouille. Ne pas utiliser de cire sur les pièces en plastique.
Parois intérieures (le congélateur doit être assez tiède pour que le chiffon n'adhère pas)	Éponge, chiffon doux ou essuie-tout en papier avec bicarbonate de soude ou détergent doux et eau tiède	<ul style="list-style-type: none"> • Laver avec de l'eau tiède et <ul style="list-style-type: none"> – du détergent doux ou – du bicarbonate de soude (26 g [2 cuillères à soupe] ajoutés à 0,95 L [1 pinte] d'eau). • Essuyer et sécher à fond.
Garnitures et joints des portes	Éponge, chiffon doux ou essuie-tout en papier avec détergent doux et eau tiède	<ul style="list-style-type: none"> • Laver, essuyer et sécher à fond. NE PAS UTILISER de cires nettoyantes, de détergents concentrés, d'eau de Javel ni de nettoyants contenant du pétrole, sur des pièces en plastique.
Pièces en plastique (couvercles et panneaux)	Éponge douce et propre ou chiffon doux et propre avec détergent doux et eau tiède	<ul style="list-style-type: none"> • Laver, essuyer, et sécher à fond. NE PAS UTILISER d'essuie-tout en papier, de nettoyants pour vitres, de produits à récuser ni de solvants inflammables, car ils risquent d'égratigner ou d'endommager le matériel. Voir "Importantes instructions de sécurité" à la page 2.
Plateau de dégivrage	Éponge ou chiffon avec détergent doux et eau tiède	<ul style="list-style-type: none"> • Retirer la grille de la base. (Voir page 21.) • Retirer le plateau de dégivrage, que l'on peut atteindre par la petite ouverture sur le côté droit. • Laver, rincer et sécher à fond. • Réinstaller le plateau de dégivrage. Veiller à bien l'enfoncer complètement dans l'ouverture. • Réinstaller la grille de la base.
Serpentins du condenseur	Accessoire étroit et long de l'aspirateur	<ul style="list-style-type: none"> • Retirer la grille de la base. • Nettoyer les serpentins lorsqu'ils sont sales ou poussiéreux. Il se peut que les serpentins aient besoin d'être nettoyés tous les deux mois. • Réinstaller la grille de la base.

Préparatifs avant le départ en vacances ou un déménagement

Longues vacances

Si les vacances durent un mois ou plus :

1. Retirer tous les aliments du réfrigérateur.
2. Fermer l'approvisionnement d'eau de la machine à glaçons au moins une journée à l'avance.
3. Lorsque tous les glaçons sont épuisés, mettre hors circuit la machine à glaçons.
4. Débrancher le réfrigérateur.
5. Le nettoyer, l'essuyer et sécher à fond.
6. À l'aide de ruban adhésif, fixer des blocs de caoutchouc ou de bois à la partie supérieure de chaque porte de façon à ce qu'elles soient suffisamment ouvertes pour permettre la circulation de l'air à l'intérieur, afin d'éviter l'accumulation d'odeurs ou de moisissure.

⚠ AVERTISSEMENT

Risque de blessures

Ne pas laisser les enfants monter sur le réfrigérateur, jouer près ou à l'intérieur du réfrigérateur lorsque les portes sont ouvertes et n'ont pas été enlevées.

Ils peuvent se blesser ou s'enfermer.

Pour remettre le réfrigérateur en marche, consulter la page 7.

Courtes vacances

Il n'est pas nécessaire de débrancher le réfrigérateur pour une absence de moins de quatre semaines.

1. Consommer les aliments périssables.
2. Faire congeler les autres.

Pannes de courant

En cas de panne de courant, téléphoner à la régie d'électricité pour s'enquérir de la durée de la panne.

1. Si le service doit être interrompu durant 24 heures ou moins, **garder fermées les deux portes**. Ceci permettra d'éviter que les aliments dégèlent.
2. Si le service doit être interrompu durant plus de 24 heures :
 - (a) Retirer tous les aliments congelés et les déposer dans un entrepôt frigorifique.

OU

- (b) Placer 907 g de neige carbonique par litre (2 lb par pied cube) d'espace de congélation. Cela permettra de garder les aliments congelés durant 2 à 4 jours. Porter des gants pour se

3. Soulever le bras de commande et mettre hors circuit la machine à glaçons.
4. Fermer l'approvisionnement d'eau de la machine à glaçons.
5. Retirer toute la glace du bac.

Déménagement

1. Fermer l'approvisionnement d'eau de la machine à glaçons au moins une journée à l'avance.
2. Débrancher la canalisation d'eau.
3. Une fois la glace épuisée, soulever le bras de commande et mettre hors circuit la machine à glaçons.
4. Retirer tous les aliments.
5. Emballer les aliments congelés dans de la neige carbonique.
6. Débrancher le réfrigérateur.
7. Le nettoyer à fond. Bien essuyer et sécher à fond.
8. Retirer toutes les pièces amovibles, bien les envelopper et les attacher ensemble à l'aide de ruban adhésif pour qu'elles ne bougent ni ne s'entrechoquent.
9. Visser les roulettes de nivellement.
10. Fermer les portes à l'aide de ruban adhésif et fixer le cordon d'alimentation à la caisse.

Lorsque vous arriverez dans votre nouveau domicile, remettre tout en place et se référer à la page 6. Aussi, rebrancher l'approvisionnement d'eau à la machine à glaçons si votre réfrigérateur est équipé d'une machine à glaçons.

protéger les mains contre les morsures de la neige.

OU

- (c) S'il n'y a pas d'entrepôt frigorifique ni de neige carbonique, consommer ou mettre immédiatement en conserve les aliments périssables.
3. Un congélateur plein restera froid plus longtemps qu'un congélateur à moitié rempli. Un congélateur plein de viande restera froid plus longtemps qu'un congélateur rempli de pains et pâtisseries. Si les aliments contiennent des cristaux de glace, ils peuvent être remis à congeler sans danger même si leur qualité et saveur risquent d'être inférieures. Si les aliments semblent de piètre qualité ou douteux, les jeter.

Conservation des aliments

Il existe une façon correcte d'emballer et de conserver des aliments au réfrigérateur et au congélateur. Si vous voulez que vos aliments restent plus frais plus longtemps, prenez le temps d'étudier les suggestions suivantes.

Conservation des aliments frais

Les aliments placés au réfrigérateur doivent être enveloppés ou gardés dans un emballage hermétique et à l'épreuve de l'humidité. Cela empêche l'odeur et le goût des aliments de se répandre dans tout le réfrigérateur. Pour des produits datés, vérifier les dates indiquées pour s'assurer de la fraîcheur des aliments.

Légumes à feuilles

Retirer l'emballage original et éliminer les taches ou zones décolorées. Laver à l'eau froide et égoutter. Placer dans un sac ou un contenant en plastique et ranger dans le bac à légumes.

Légumes à pelure

(carottes, poivrons)

Ranger dans le bac à légumes, un sac ou un contenant en plastique.

Fruits

Laver, laisser sécher et mettre au réfrigérateur dans un sac en plastique ou le bac à légumes. Ne pas laver ni équeuter les petits fruits avant le moment de leur utilisation. Les trier et les conserver dans l'emballage du magasin, dans le bac à légumes, ou les conserver sur une clayette du réfrigérateur dans un sac en papier fermé sans être serré.

Oeufs

Ranger sans laver dans le carton original, sur la clayette intérieure. Sur certains modèles, un contenant pour les oeufs est aussi fourni.

Lait

Essuyer le contenant. Pour qu'il se conserve mieux, placer le lait sur la clayette intérieure.

Beurre ou margarine

Garder le beurre entamé dans un beurrier muni d'un couvercle ou dans le compartiment universel. Envelopper les quantités supplémentaires dans un emballage pour congélateur et les faire congeler.

Fromage

Le conserver dans son emballage original jusqu'à l'emploi. Une fois le paquet ouvert, réemballer hermétiquement le fromage dans une pellicule plastique ou du papier d'aluminium.

Restes

Couvrir les restes avec de la pellicule plastique ou du papier d'aluminium. Il est aussi convenable d'utiliser des contenants en plastique à couvercle hermétique.

Viande

La plupart des viandes peuvent être conservées dans leur emballage original tant que cet emballage est hermétique et à l'épreuve de l'humidité. Emballer de nouveau si nécessaire. Voir le tableau suivant pour les périodes de conservation. Si la viande doit être conservée durant une période plus longue, suivre les instructions relatives à la congélation.

Poulet	1-2 jours	Bacon	5-7 jours
Boeuf haché	1-2 jours	Charcuteries	3-5 jours
Biftecks/rôtis	3-5 jours	Abats	1-2 jours
Viandes salées	7-10 jours		

REMARQUE : Les poissons et fruits de mer frais devraient être consommés le jour même de l'achat.

Conservation des aliments congelés

Le compartiment congélateur est conçu pour conserver les aliments surgelés en usine ou pour faire congeler de la nourriture.

REMARQUE : Pour d'autres renseignements au sujet de la préparation des aliments pour la congélation, consulter un guide de congélation ou un livre de cuisine.

Emballage

Le secret de la congélation efficace réside dans l'emballage. Il doit être fermé et scellé de façon à prévenir la pénétration et l'évacuation d'air ou d'humidité. Toute autre méthode d'emballage risque d'entraîner la propagation de saveurs et d'odeurs dans tout le réfrigérateur et l'assèchement des aliments congelés.

Emballage recommandé :

- Contenants en polyéthylène (plastique) rigide munis de couvercles hermétiques
- Bocaux de conserve/congélation à bord droit
- Papier d'aluminium résistant
- Papier recouvert de plastique
- Emballages en plastique étanches (faits à partir d'une pellicule saran)

Suivre les instructions de l'emballage ou du contenant pour les méthodes de congélation correctes.

Ne pas utiliser :

- Emballages pour pain
- Contenants en plastique autres qu'en polyéthylène
- Contenants non munis d'un couvercle hermétique
- Papier paraffiné
- Emballages pour congélateur enduits de cire
- Emballages minces semi-perméables

Leur emploi risque de donner lieu à des transferts d'odeurs et de saveurs et à l'assèchement des aliments congelés.

Congélation

Le congélateur ne congèle pas rapidement de grandes quantités d'aliments. Veiller à ce que la quantité d'aliments ne prenne pas plus de 24 heures à congeler (au plus 907 à 1,350 g d'aliments par litre [2 à 3 livres par pied cube] d'espace). Laisser suffisamment d'espace pour permettre la circulation d'air entre les aliments. S'assurer aussi de laisser assez d'espace à l'avant pour que la porte ferme hermétiquement.

La période de conservation varie selon la qualité des aliments, le type d'emballage ou de pellicule utilisé (hermétique) et la température de conservation, qui devrait être de -17,8°C (0°F).

Dépannage

Les problèmes de performance sont souvent dus à des petits détails que vous êtes en mesure de détecter et de régler vous-même sans outils d'aucune sorte. Avant de contacter le service de dépannage, veuillez lire ci-dessous la section "Avant de faire un appel de service..."

Avant de faire un appel de service...

Le tableau ci-dessous présente une liste des problèmes auxquels les utilisateurs des appareils ménagers sont le plus souvent confrontés. Les solutions suggérées vous permettront peut-être de résoudre votre problème actuel.

PROBLÈME	VÉRIFIER LES POINTS SUIVANTS
Le réfrigérateur ne fonctionne pas	Le cordon d'alimentation est-il branché dans un circuit sous tension de voltage approprié? Un fusible a-t-il sauté ou le disjoncteur s'est-il déclenché? La commande du réfrigérateur est-elle à la position ARRÊT (OFF)?
Les ampoules n'éclairent pas	Le cordon d'alimentation est-il branché dans un circuit sous tension de voltage approprié? Un fusible a-t-il sauté ou le disjoncteur s'est-il déclenché? Une ampoule est-elle grillée?
La machine à glaçons ne fonctionne pas	Le congélateur est-il suffisamment froid? Permettre au congélateur d'atteindre la température correcte. Ceci peut prendre une nuit. Le levier de la machine à glaçons est-il en position MARCHE (ON) (en bas)? (Voir page 16.) La valve d'arrivée d'eau est-elle ouverte? La canalisation d'eau est-elle bouchée ou fuit-elle?
Les distributeurs ne fonctionnent pas	La porte du congélateur est-elle fermée?
Le réfrigérateur fait des bruits inhabituels	Y a-t-il quelque chose sur ou derrière le réfrigérateur? Certains nouveaux bruits sont normaux. Consulter la section "Les bruits de l'appareil" à la page 24.
Le plateau de dégivrage contient de l'eau	Ceci est normal par temps chaud et humide. S'assurer que le plateau est de niveau de façon à ce qu'il ne déborde pas.
Le moteur semble fonctionner trop souvent	Les serpentins du condenseur sont-ils sales? La porte est-elle ouverte fréquemment? Une grande quantité d'aliments a-t-elle été ajoutée d'un coup? Le moteur fonctionne évidemment plus longtemps dans ces cas. La pièce est-elle chaude? Si la pièce est trop chaude, le moteur tourne plus longtemps pour conserver l'appareil froid.

Appel d'aide ou de service

Avant de contacter le service de dépannage, veuillez voir "Dépannage" à la page 29. Cela pourrait vous économiser le coût d'un appel de service.

1. Si la cause du problème n'est pas indiquée dans la rubrique "Dépannage" ...

Contactez le marchand qui vous a vendu l'appareil ou votre succursale de service Inglis Limitée la plus proche. Veuillez inclure un numéro de téléphone ou l'on peut vous atteindre pendant la journée.



2. Si vous avez besoin de service...

Contactez votre succursale de service Inglis Limitée ou un centre de service autorisé.



REMARQUE : Lorsque vous appelez de service, veuillez inclure une description détaillée du problème,

les numéros de modèle et de série, et la date d'achat. Ces renseignements sont nécessaires pour répondre rapidement à votre demande.

Inglis Limitée service d'appareils ménagers – Service aux consommateurs

Succursales de service direct :

COLOMBIE-BRITANNIQUE	Vancouver	Inglis Limitée Service d'appareils ménagers 3627 E. 4th Avenue	(604) 291-6426 1-800-665-6788
	Victoria	Inglis Limitée Service d'appareils ménagers 3117 Steele Street	(604) 383-2298 1-800-665-6788
ALBERTA	Calgary	Inglis Limitée Service d'appareils ménagers #15, 6025 12th Street S.E.	(403) 453-9267 1-800-661-1022
	Edmonton	Inglis Limitée Service d'appareils ménagers 16236 116th Avenue	(403) 453-3900 1-800-661-6291
ONTARIO	Toronto (Mississauga)	Inglis Limitée Service d'appareils ménagers 5945 Ambler Drive	(905) 821-3900 1-800-807-6777
	Toronto (Markham)	Inglis Limitée Service d'appareils ménagers Unit #1, 110 Torbay Road	(905) 475-9511 1-800-807-6777
	Ottawa	Inglis Limitée Service d'appareils ménagers 28 Capital Drive	(613) 225-0510 1-800-267-3456
MANITOBA SASKATCHEWAN	Winnipeg	Inglis Limitée Service d'appareils ménagers 1683 Church Avenue	(204) 694-5308 1-800-665-1683
QUÉBEC	Montréal (Laval)	Inglis Limitée Service d'appareils ménagers 2750, ave Francis-Hughes	(514) 382-8110 1-800-361-3032
	Brossard	Inglis Limitée Service d'appareils ménagers 9605 F, rue Ignace	(514) 397-1840 1-800-361-0950
	Québec	Inglis Limitée Service d'appareils ménagers 5275, boul. Wilfrid-Hamel, Bureau 140	(418) 871-5251 1-800-463-1523
	Sherbrooke (Rock Forest)	Inglis Limitée Service d'appareils ménagers 3475, boul. Industriel	(819) 564-6565 1-800-567-6966
NOUVELLE-ÉCOSSE	Dartmouth	Inglis Limitée Service d'appareils ménagers 900 Windmill Road	(902) 468-6634 1-800-565-1598

Pour obtenir des services techniques en dehors des centres mentionnés, contactez votre marchand d'appareils ménagers.

Garantie

Cher client,

Une bonne performance. Voilà l'objet de notre garantie. Et voici comment est protégée la performance que vous attendez de votre réfrigérateur.

GARANTIE DE VOTRE RÉFRIGÉRATEUR

Au cours de la première année suivant l'achat, toutes les pièces de l'appareil présentant un vice de matériau ou de fabrication seront réparées ou remplacées gratuitement (pièces et main-d'oeuvre).

Au cours des cinq premières années suivant l'achat, toutes les pièces du système étanche de réfrigération comprenant compresseur, condenseur, évaporateur et tubulure, qui présenteront un vice de matériau ou de fabrication, seront réparées ou remplacées gratuitement.

Au cours de la sixième jusqu'à la dixième année inclusivement suivant l'achat, si le compresseur fait défaut par suite de matériaux ou de main-d'oeuvre défectueux, le compresseur sera réparé ou remplacé et vous ne paierez que les frais de main-d'oeuvre.

Des frais de voyage ou de transport peuvent être facturés dans le cas où le client habite dans un endroit éloigné.

Les pièces réparées ou remplacées conformément à la présente garantie ne seront garanties que pour le reste de la période de garantie initiale.

Cette protection couvre l'utilisation domestique de l'appareil. La même protection s'applique à tout propriétaire ultérieur au cours de la garantie applicable, d'après la date d'achat par le propriétaire initial.

Cette garantie ne couvre pas les dommages encourus à la suite d'accident, mauvaise utilisation, installation inadéquate, incendie, inondation ou désastres naturels.

La présente constitue la seule garantie du fabricant couvrant cet appareil.

Les dispositions de cette garantie constituent une addition et non une modification ou une déduction des garanties légales et autres droits et recours faisant partie de toute loi applicable.

Parlons maintenant de l'entretien. Si votre appareil ne fonctionne pas bien, consulter "Dépannage" (page 29) pour déterminer s'il est possible de résoudre le problème sans l'assistance d'un technicien. Si tel n'est pas le cas, veuillez prendre contact immédiatement avec le détaillant chez qui l'appareil a été acheté ou avec l'un de nos Centres de service appartenant à la compagnie ou avec des centres de dépôts de la compagnie situés dans tout le Canada.

Veuillez conserver votre reçu d'achat avec le Guide d'utilisation et d'entretien. Il est bon de pouvoir compter sur cette protection, même si vous n'avez jamais besoin de vous en servir.

Sincèrement,

INGLIS LIMITÉE
CENTRE D'ADMINISTRATION
1901 MINNESOTA COURT
MISSISSAUGA, ONTARIO L5N 3A7

Lo invitamos a leer éste manual de uso y manejo antes de utilizar su refrigerador WHIRLPOOL. Es muy importante seguir ésta información con el objeto de hacer un uso seguro y apropiado de su aparato.

Índice

	Página		Página
Seguridad del Refrigerador	3	Cómo quitar el cajón multiusos	13
Partes y Características	4	Cómo sacar las canastillas del congelador	14
Antes de Usar su Refrigerador	7	Cómo ajustar el anaquel del congelador	14
Cómo Usar su Refrigerador	8	Cómo usar el despachador de hielo THIRSTCRUSHER*	15
Cómo poner en posición los controles	8	Cómo usar la fábrica automática de hielo	17
Cómo cambiar la posición de los controles	8	Cómo quitar el recipiente para hielo	18
Cómo mover el broche de presión del anaquel de la puerta	9	Conexión de la fábrica de hielo al suministro de agua	19
Cómo quitar el anaquel movable de la puerta	9	Cómo sacar la rejilla de la base	21
Cómo ajustar el anaquel movable de la puerta	9	Cómo cambiar los focos	22
Cómo quitar el retenedor de botellas altas	10	Sonidos provenientes de su refrigerador	24
Cómo quitar las parrillas del refrigerador	10	Ahorro de energía	24
Cómo ajustar la parrilla EZ-TRACK* del refrigerador	11	Cuidado de su Refrigerador	25
Cómo quitar el cajón para carne y la tapa	12	Guía para la Conservación de los Alimentos	27
Cómo ajustar la temperatura del cajón para carne	12	Localización y Reparación de Averías	29
Cómo quitar el cajón para legumbres y la tapa ...	13	Póliza de Garantía	30
Cómo ajustar el control de humedad del cajón para legumbres	13		

APLICA SOLO EN MEXICO

IMPORTADO POR:

Vitromatic Comercial, S.A. de C.V.
 Ave. San Nicolás 2121 Nte.
 Col. 1o. de Mayo
 Monterrey, N.L. México
 Tel. 329-22-00

FABRICADO POR:

Whirlpool Corporation
 Benton Harbor, Michigan
 E.E.U.U.

AVISO IMPORTANTE

Estimado Cliente: Para que la conexión de su aparato se efectúe a la mayor brevedad y sin contratiempos, le recomendamos tener listos los siguientes requisitos.

REQUERIMIENTOS	REFRIGERADORES	REFRIGERADORES con fábrica de hielo
I. DE ENERGIA ELECTRICA		
Voltaje 127 Volts con fusible de 15 amperes	•	•
Contacto de 3 polos	•	•
Circuito individual para el aparato	•	•
Regulador de voltaje	•	•
II. DE AGUA		
Toma de agua fría		•
III. MATERIALES PARA INSTALACION DE AGUA		
Unión "T" de 1,27 cm a 0,635 cm (1/2" a 1/4")		•
Tubo de cobre de 0,635 cm (1/4") en espiral (según distancia)		•
FILTRO DE AGUA WHIRLPOOL		•
3 tuercas campana de 0,635 cm (1/4")		•

NOTA: La conexión de su aparato por el Centro de Servicio no incluye instalación de fontanería, albañilería, cableado eléctrico.

INDICACIONES TECNICAS

Potencia nominal: 165-170W
 Frecuencia de operación: 60 Hz
 Tensión de alimentación: 127 Volts

ESTE MANUAL DE USO Y MANEJO APLICA PARA LOS SIGUIENTES MODELOS:

ED22DQ, ED22DS,
 ED25DQ, ED25DS,
 ED27DQ, ED27DS,
 ED22DL, ED22PQ, ED25PQ

Seguridad del Refrigerador

Su seguridad es importante para nosotros.

Esta guía contiene declaraciones bajo símbolos de advertencia. Por favor ponga atención especial a estos y siga cualquier instrucción proporcionada. Aquí esta una explicación rápida de el uso de este símbolo.

⚠️ ADVERTENCIA

Este símbolo lo alertará y dará explicación para evitar un daño personal como corto circuito, o quemadura.

INSTRUCCIONES IMPORTANTES DE SEGURIDAD

⚠️ ADVERTENCIA

Para reducir el riesgo de incendio, choque eléctrico o lesión cuando use su refrigerador, siga éstas precauciones básicas:

- Lea todas las instrucciones antes de usar el refrigerador.
- Los niños que se asfixian o quedan atrapados dentro de un refrigerador no son problemas del pasado. Los refrigeradores que son abandonados o desechados aún constituyen un peligro ... aún si se "dejan en el garaje por sólo unos días."
Si usted va a descartar su refrigerador antiguo, hágalo de manera segura. Ayude a evitar accidentes.
- Nunca permita que los niños hagan funcionar, jueguen o se escondan en el interior del refrigerador.
- Nunca limpie las piezas del refrigerador con líquidos inflamables. Los vapores pueden causar incendios o explosiones.

• PARA SU SEGURIDAD •

NO ALMACENE O USE GASOLINA Y LIQUIDOS INFLAMABLES EN LA PROXIMIDAD DE ESTE O DE CUALQUIER OTRO APARATO. EXISTE EL PELIGRO DE QUE LOS VAPORES PROVOQUEN UN INCENDIO O UNA EXPLOSION.

– CONSERVE ESTAS STRUCCIONES –

Ayúdenos a ayudarlo

Le rogamos seguir las siguientes recomendaciones:

- Instale y nivele el refrigerador en una superficie que pueda soportar su peso y en un área que sea adecuada para su tamaño y uso.
- No instale el refrigerador cerca de un horno, radiador u otra fuente de calor.
- No use el refrigerador en un área donde la temperatura ambiente puede ser inferior a 13°C (55°F).
- Mantenga el refrigerador protegido contra cambios de clima.
- Conecte el refrigerador solamente al tipo de tomacorriente adecuado, con la fuente de energía y debidamente aterrizado. (Consulte la hoja de instrucciones sobre los Requerimientos Eléctricos y Aterrizado.)
- No guarde alimentos en el refrigerador hasta que no esté completamente frío.
- Use el refrigerador de acuerdo a las instrucciones de este manual.
- Preocúpese del mantenimiento adecuado del refrigerador.
- Asegúrese de que el refrigerador no sea usado por alguna persona que no esté capacitada para hacerlo en forma debida.

Partes y Características

Esta sección contiene las ilustraciones y los nombres de las partes de su refrigerador. Uselas para familiarizarse con la ubicación, características y apariencia de las partes. Para su conveniencia, se han indicado también los números de las páginas correspondientes.

NOTA: El modelo que usted ha comprado puede tener todas o algunas de las partes y características que se muestran y puede que no coincida exactamente con la ilustración. Este manual abarca varios modelos.

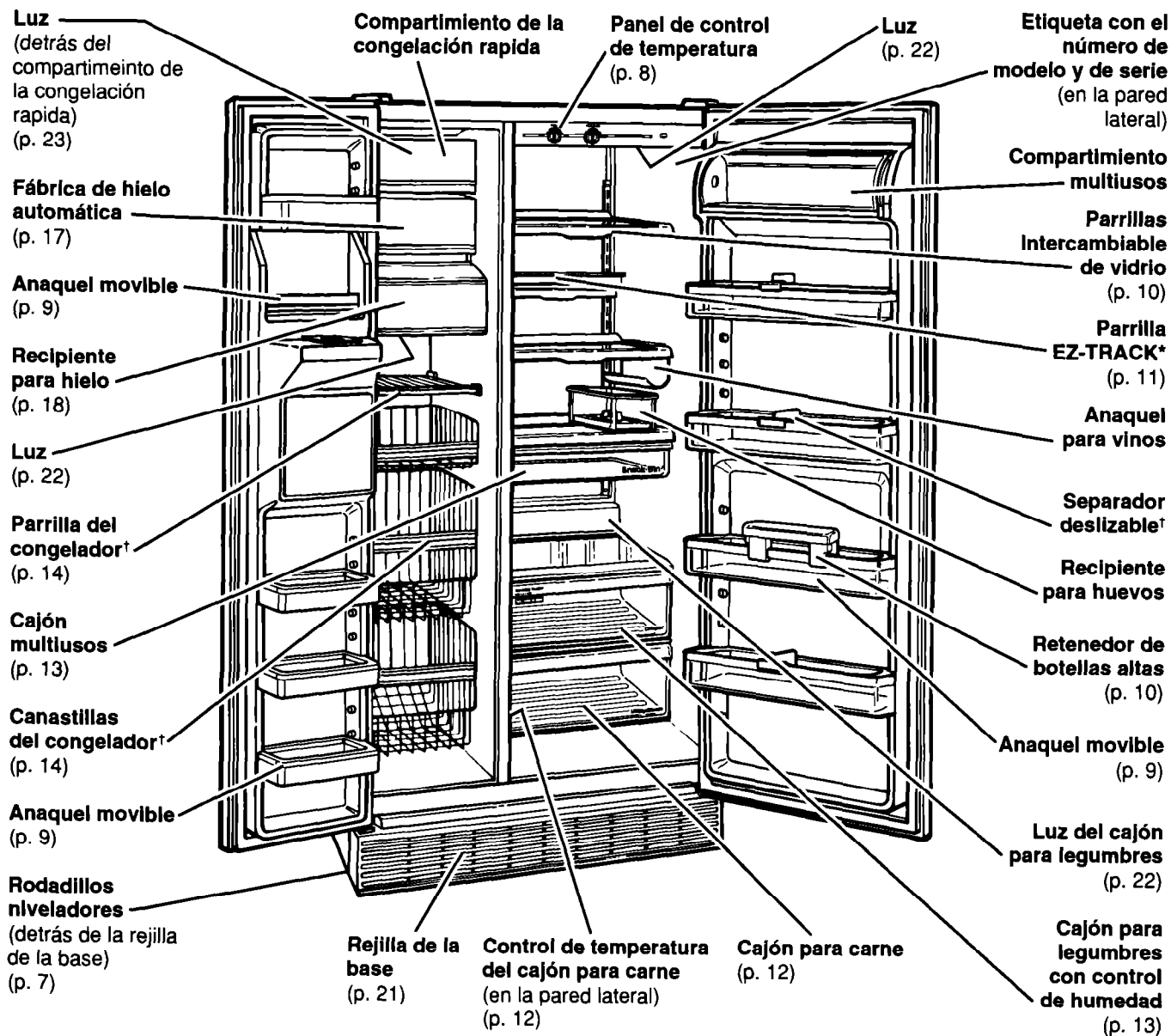

†la cantidad varía de acuerdo al modelo

DESIGNERSTYLE™

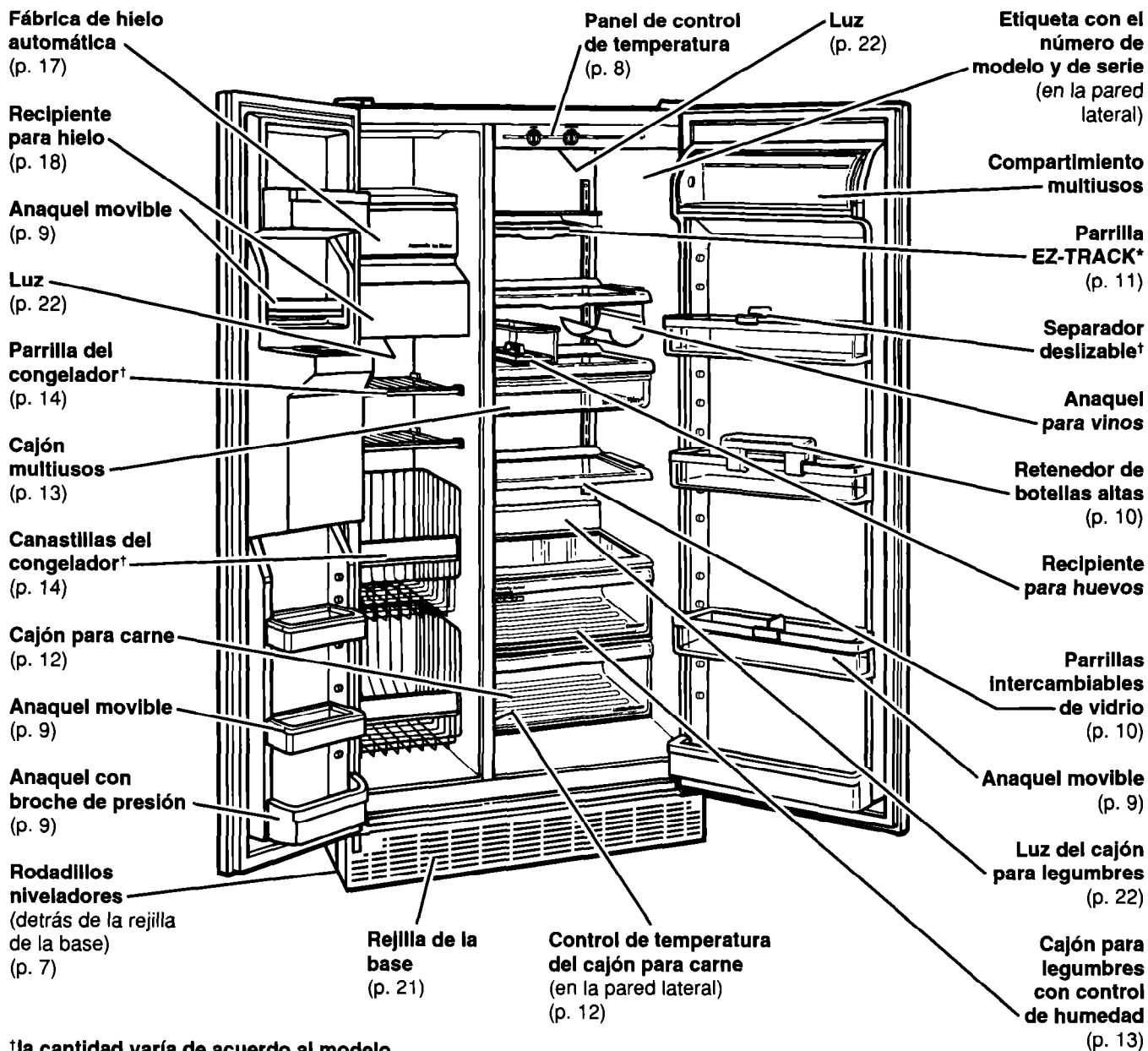

†la cantidad varía de acuerdo al modelo

DESIGNERSTYLE™

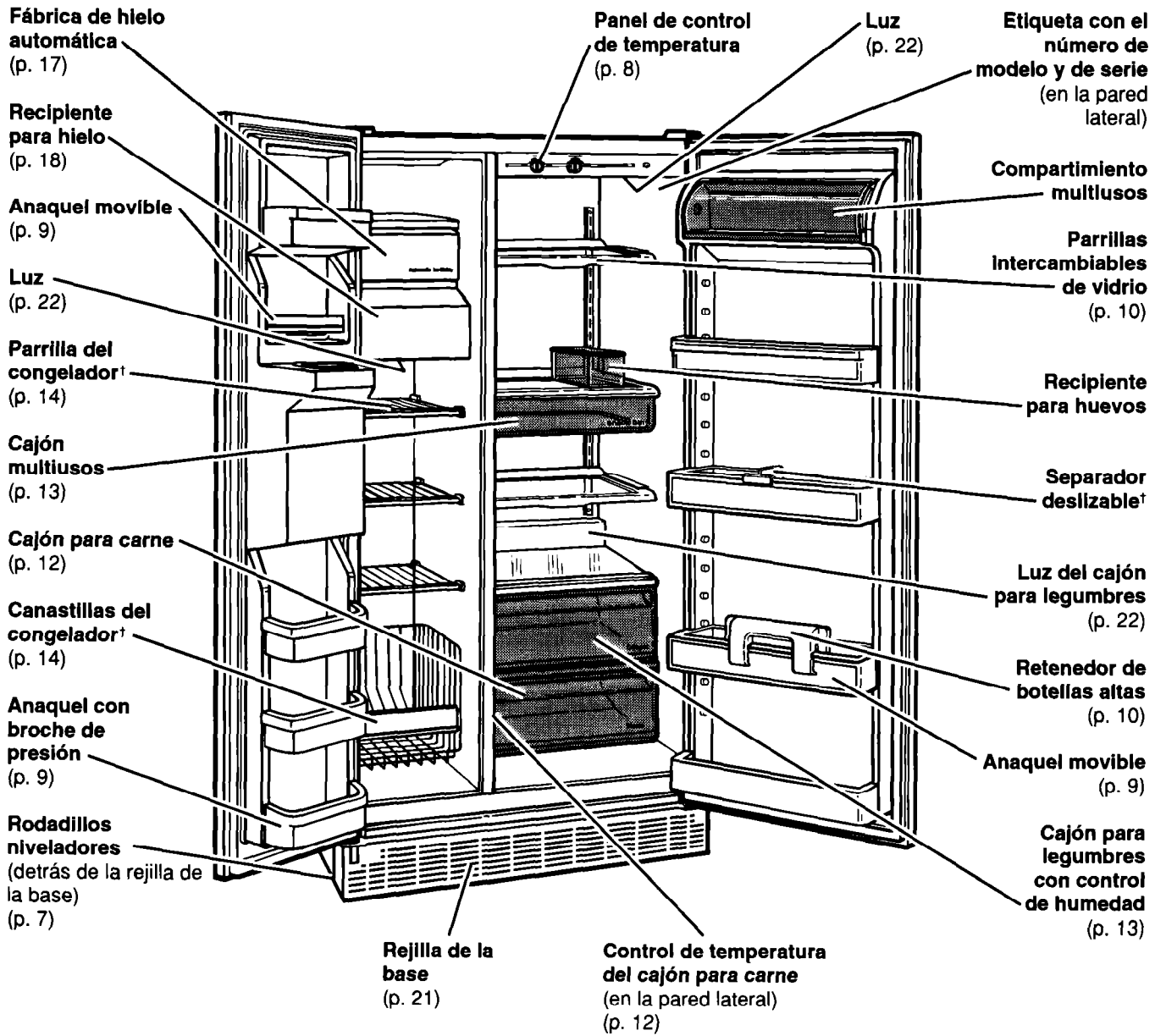

†la cantidad varía de acuerdo al modelo

Panel de control de temperatura

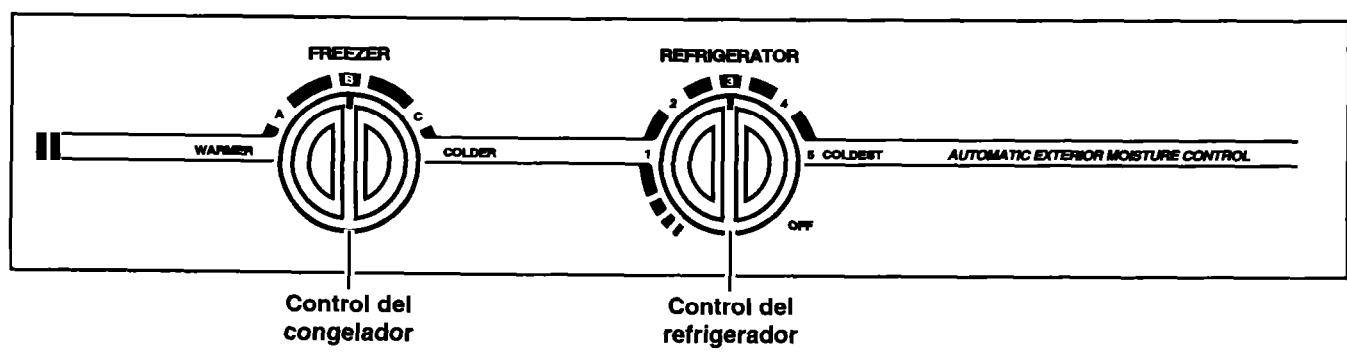

Antes de Usar su Refrigerador

Es importante que prepare su refrigerador para usarlo. Esta sección le explica cómo limpiarlo, conectarlo a la fuente de energía, instalarlo y nivelarlo.

Limpieza de su refrigerador

Retire las etiquetas comerciales

Retire cualquier etiqueta interior (excepto la etiqueta con el número de modelo y de serie) antes de usar el refrigerador.

Cómo quitar los restos de goma:

- Frote fuertemente con el pulgar para formar una bolita y luego quítela.
-
- Humedezca el área con detergente líquido para lavar platos y luego quite la goma cómo se describió anteriormente. No use instrumentos afilados, alcohol, líquidos inflamables o limpiadores abrasivos. Estos

pueden dañar el material. Ver "Instrucciones Importantes de Seguridad" en la página 3.

NOTA: No quite las etiquetas con instrucciones permanentes colocadas dentro del refrigerador. No quite la Ficha Técnica colocada bajo el refrigerador, en la parte delantera.

Limpieza antes del uso

Después de quitar todos los materiales de empaque, limpie su refrigerador antes de usarlo, si es necesario. Vea las instrucciones de limpieza en la página 25.



Cómo Enchufar su Refrigerador

Método Recomendado para el Aterrizado

Se requiere una fuente de energía eléctrica de 127 Volts, 60 Hz, (~) solamente con fusibles de 15 o 20 amperes y debidamente aterrizado. Se recomienda que use un circuito separado exclusivo para este aparato. Use un tomacorriente que no pueda ser puesto fuera de circuito con un interruptor o con una cadena. No use un cordón de extensión.

Ver los Requerimientos Eléctricos y las Instrucciones para el Aterrizado incluidos en la documentación.

Tomacorriente aterrizado de pared con tres entradas

Cable de energía eléctrica del refrigerador

Clavija tripolar aterrizada

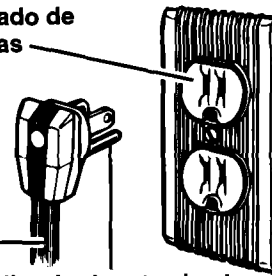

Instalación correcta

1. Deje un espacio de 1,25cm (1/2") a cada lado y en la parte superior del refrigerador para facilitar la instalación.
2. Si el lado de las bisagras del refrigerador va estar contra una pared, usted debe dejar espacio adicional para abrir mejor la puerta.
3. La parte trasera del refrigerador puede quedar directamente contra la pared.

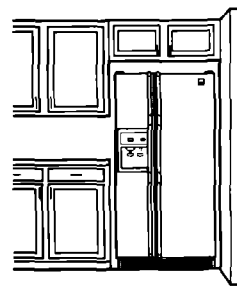

Nivelación

Su refrigerador tiene dos tornillos niveladores, uno del lado derecho y otro del lado izquierdo. Para ajustar uno o ambos de estos tornillos, siga las instrucciones indicadas a continuación.

1. Retire la rejilla de la base. (Ver página 21.)
2. Para levantar la parte delantera, gire el tornillo a la derecha.
3. Para bajar la parte delantera, gire el tornillo a la izquierda.
4. Compruebe con un nivel de carpintero.
5. Vuelva a colocar la rejilla de la base. (Ver página 21.)

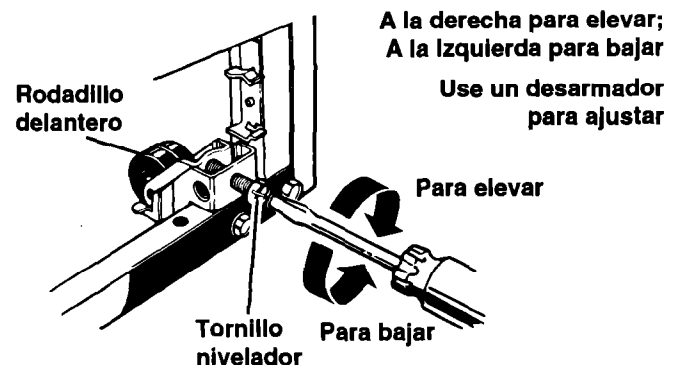

Cómo Usar su Refrigerador

Para obtener los mejores resultados posibles de su refrigerador, es importante que usted lo haga funcionar en forma debida. Esta sección le explica cómo ajustar los controles, cómo sacar y ajustar los componentes de su refrigerador y cómo ahorrar energía.

Cómo poner en posición los controles

Los controles del refrigerador y congelador están en el interior del refrigerador. Al enchufar el refrigerador por primera vez:

1. **Coloque el Control del Refrigerador en el No. 3 (Temperatura Recomendada).** Los niveles del control del refrigerador varían de 1 (lo menos frío) a 5 (lo más frío).
2. **Ajuste el Control del Congelador en el posición B (Nivel Recomendado).** Los niveles del control del congelador varían de A (lo menos frío) a C (lo más frío).

Espere hasta que el refrigerador se enfríe completamente antes de colocar alimentos. Esto puede llevar varias horas. Los niveles que se indican anteriormente son correctos para el uso doméstico normal del refrigerador. Los controles están ajustados a la temperatura correcta cuando la leche o el jugo está tan frío como a usted le agrada y cuando el helado está firme. Si necesita ajustar estos controles, consulte la sección "Cómo cambiar la posición de los controles" que se incluye a continuación.

NOTA: El Control Automático de Humedad Exterior se asegura continuamente de que no haya acumulación de humedad en el exterior del refrigerador. No hay necesidad de fijar ni de ajustar este control.

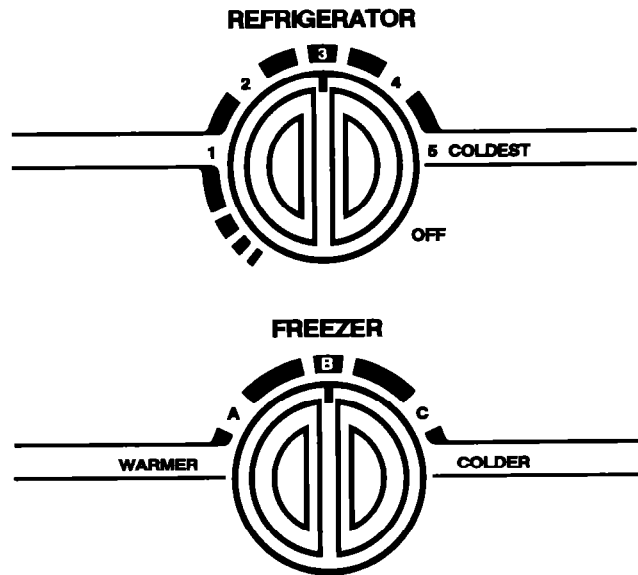

Cómo cambiar la posición de los controles

Si usted necesita ajustar la temperatura en el refrigerador o en el congelador, use las posiciones que se indican en la tabla que se incluye a continuación.

- Ajuste primero el Control del Refrigerador.
- Espere por lo menos 24 horas entre cada ajuste.
- Luego ajuste el Control del Congelador, si es necesario.

PROBLEMA:	CAUSA:	POSICION RECOMENDADA:	
		Refrigerador	Congelador
Interior del refrigerador demasiado caliente	<ul style="list-style-type: none"> • Se abre con frecuencia la puerta • Se agregaron demasiados alimentos • Temperatura ambiente demasiado caliente 	4	A
Interior del congelador demasiado caliente	<ul style="list-style-type: none"> • Se abre con frecuencia la puerta • Se agregaron demasiados alimentos • Temperatura ambiente demasiado fría (reducción del número de ciclos) 	3	C
Interior del refrigerador demasiado frío	<ul style="list-style-type: none"> • Ajuste incorrecto de los controles para las condiciones de su ambiente 	2	B
Fabricación lenta del hielo	<ul style="list-style-type: none"> • Uso frecuente del hielo • Temperatura ambiente demasiado fría (reducción del número de ciclos) 	3	C
Ambos compartimientos demasiado calientes	<ul style="list-style-type: none"> • Se abre con frecuencia la puerta • Se agregaron demasiados alimentos • Temperatura ambiente muy caliente o muy fría 	4	B

Cómo mover el broche de presión del anaquel de la puerta

(en algunos modelos)

Para quitar el anaquel:

1. Retire todos los objetos del anaquel.
2. Presione los extremos del anaquel hacia adentro.
3. Suba el anaquel en línea recta.

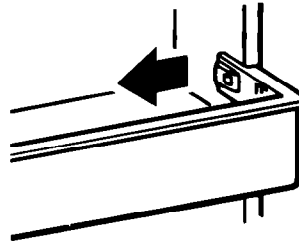

Para colocar el anaquel:

1. Ubique el anaquel en la posición deseada.
2. Presione los extremos del anaquel hacia adentro.
3. Empuje hacia el broche.

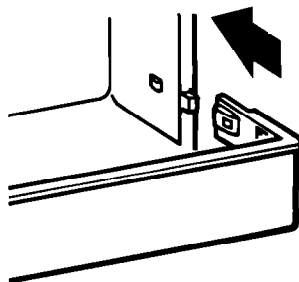

Cómo quitar el anaquel móvil de la puerta (área del despachador)

Para quitar el anaquel:

1. Saque todos los artículos que están en el anaquel.
2. Sujete ambos extremos y jale derecho hacia arriba.



Para colocar el anaquel:

1. Coloque cada extremo del anaquel sobre la ranura donde estaba insertado.
2. Empuje el anaquel derecho hacia abajo hasta el tope.
3. Vuelva a colocar los artículos en el anaquel.



Cómo ajustar el anaquel móvil de la puerta

Para sacar los anaqueles de la puerta:

1. Levante el anaquel.
2. Jalelo hacia arriba para sacarlo.

Para colocar los anaqueles de la puerta:

1. Deslice el anaquel hasta colocarlo sobre el botón de apoyo deseado.
2. Deslícelo hacia abajo hasta que quede en su lugar.

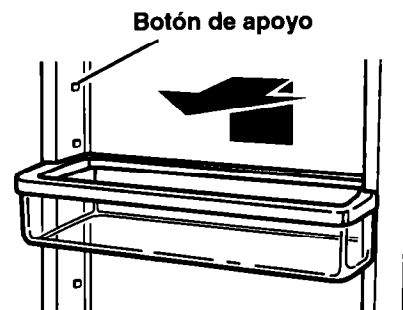

Cómo quitar el retenedor de botellas altas

El retenedor de botellas altas cabe en cualquier recipiente de la puerta de su refrigerador. El retenedor ayuda a mantener las botellas altas en su lugar cuando se abre o cierra la puerta del refrigerador.

Para quitar el retenedor de botellas altas:

1. Sostenga el retenedor por los lados.
2. Empuje ligeramente el retenedor hasta que se desprenda del recipiente.

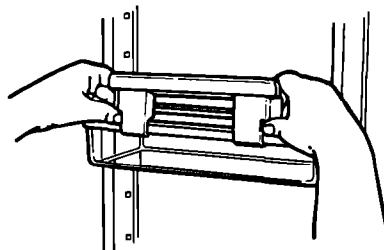

Para colocar el retenedor de botellas altas:

1. Coloque el retenedor sobre el recipiente.
2. Oprima suavemente las lengüetas que están en la parte posterior y empuje el retenedor hacia abajo, sobre el recipiente, hasta que encaje firmemente en el recipiente.
3. Empuje el retenedor hacia adelante hasta que encaje bien en su lugar.

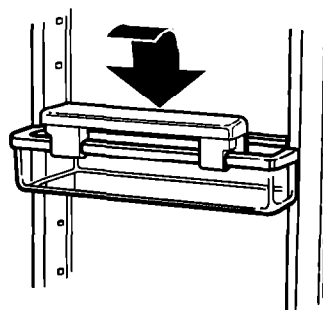

Cómo quitar las parrillas del refrigerador

Las parrillas pueden ser ajustadas de acuerdo a su preferencia. Las parrillas de vidrio son suficientemente resistentes para sostener botellas, leche y otros artículos alimenticios pesados.

Para quitar las parrillas:

1. Saque los artículos que están en la parrilla.
2. Incline hacia arriba la parte delantera de la parrilla.
3. Levante la parte trasera de la parrilla.
4. Jale la parrilla derecho hacia afuera.

Para colocar las parrillas:

1. Inserte los ganchos traseros de la parrilla en las ranuras de los soportes de la parrilla.
2. Incline hacia arriba la parte delantera de la parrilla hasta que los ganchos entren en las ranuras.
3. Baje la parte delantera para que quede a nivel.

Para deslizar la parrilla hacia fuera:

- Levante cuidadosamente el frente de la parrilla.

Para deslizar la parrilla hacia atrás:

- Empuje la parrilla hasta que llegue al tope.

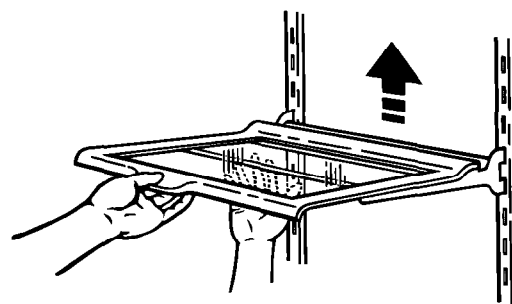

NOTA: Las parrillas de vidrio son pesadas. Tenga cuidado.

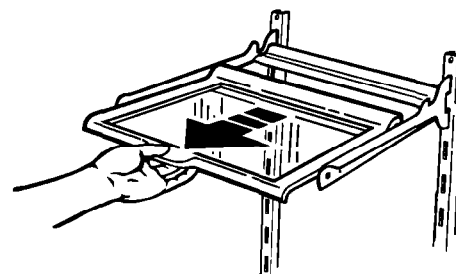

Cómo ajustar la parrilla EZ-TRACK* del refrigerador

La parrilla EZ-TRACK se desliza lado a lado para un almacenaje más flexible en su refrigerador.

Para deslizar la parrilla lado a lado:

1. Levante levemente el frente de la parrilla.
2. Deslice a la posición deseada.
3. Baje el frente de la parrilla para nivelar la posición.

NOTA: Usted no tiene que mover los objetos pequeños de la parrilla antes de moverla de un lado a otro, quizá sea necesario mover los objetos grandes.

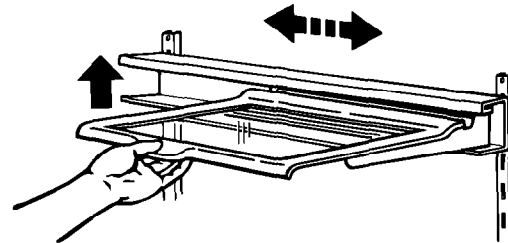

Levante el frente levemente.
Deslice al lugar seleccionado.

Para quitar la parrilla:

1. Retire todos los objetos que están en la parrilla.
2. Sostenga por debajo con una mano.
3. Levante el frente de la parrilla a un ángulo de 45°.
4. Baje la parrilla levemente para liberarla del canal del carril inferior. Entonces jale la parrilla en línea recta.

NOTA: La parrilla es pesada. Asegúrese de usar ambas manos cuando mueva la parrilla.

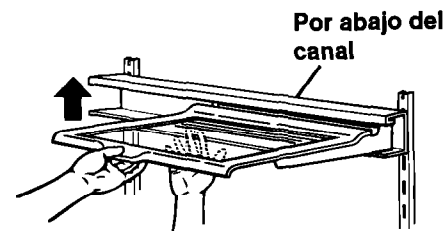

Sujetelo con ambas manos y levante el frente a un ángulo de 45°.

Para quitar el carril de la parrilla:

1. Levante ambos lados del carril en línea recta.
2. Jale el carril en línea recta.

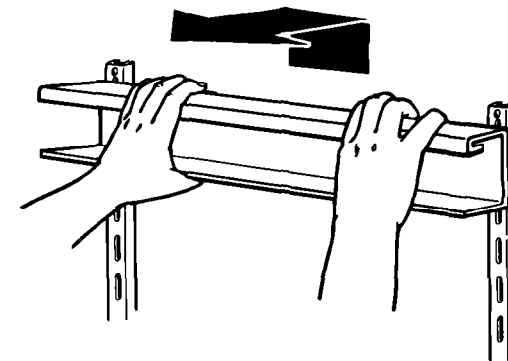

Sujeta ambos lados, levante y jale.

Para colocar el carril de la parrilla:

1. Ponga los ganchos del carril dentro de las ranuras del soporte, en la pared posterior.

NOTA: Asegúrese de que los tres ganchos entren en las ranuras y éstas estén paralelas una de la otra.

2. Empuje el carril hacia atrás y hacia abajo.
3. Cheque que el carril esté completamente colocado en los soportes del anaquel.

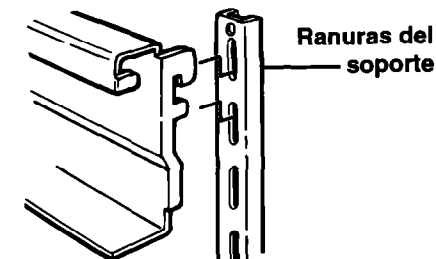

Asegúrese de que los 2 juegos de ganchos estén dentro de las ranuras del soporte.

Para colocar la parrilla:

1. Sostenga la parrilla por la parte de enfrente y de atrás.
2. Incline el frente de la parrilla a un ángulo de 45° para encaminar.
3. Inserte ambas partes traseras de la parrilla, deslice dentro del carril del canal superior.
4. Baje el frente de la parrilla para nivelar la posición.

NOTA: Asegurese que ambas partes traseras deslizables de la parrilla estén en el carril antes de soltar la parrilla.

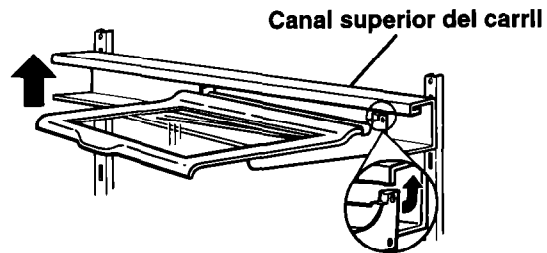

Inserte ambas partes del anaquel, deslice dentro del carril del canal superior.

Cómo quitar el cajón para carne y la tapa

Para sacar el cajón para carnes:

1. Deslícelo hacia afuera hasta que se detenga.
2. Levántelo por la parte delantera.
3. Deslícela hacia afuera.
4. Colóquela nuevamente invirtiendo el orden.

Para ajustar la posición de la tapa:

1. Incline la parte delantera de la tapa.
2. Levante la parte posterior de la tapa.
3. Jale de la tapa hacia afuera.

Para colocar la tapa:

1. Coloque los ganchos posteriores de la tapa en las ranuras de los soportes para los anaqueles, ubicados en la pared interior del refrigerador.
2. Incline la tapa hacia arriba por la parte delantera hasta que los ganchos se inserten en las ranuras.
3. Baje la parte delantera de la tapa para nivelar la posición.

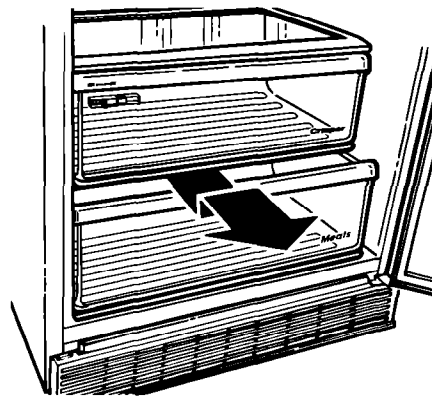

Jalelo hasta que se detenga, levántelo por la parte delantera y jale de nuevo.

Cómo ajustar la temperatura del cajón para carne

El aire frío entra al cajón para carne. Esto ayuda a mantener el cajón para carne más frío que el resto del refrigerador para mejor conservación de las carnes.

Deslice el control para dejar pasar más o menos aire frío.

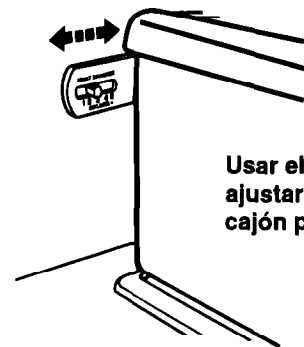

Usar el control para ajustar temperatura del cajón para carne.

Cómo quitar el cajón para legumbres y la tapa

Para quitar el cajón para legumbres:

1. Deslice el cajón derecho hacia afuera hasta el tope.
2. Levante la parte delantera.
3. Deslice el cajón hacia afuera completamente.
4. Vuelva a colocar en orden inverso.

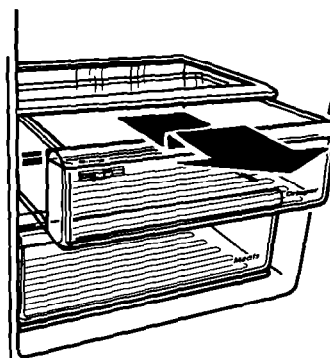

Jale hasta el tope, levante la parte delantera y jale nuevamente.

Para quitar la tapa:

1. Levante hacia arriba el vidrio de la tapa desde el fondo, luego deslícelo hacia afuera con ambas manos.
2. Levante la parte delantera del marco de la tapa.
3. Levante el marco de la tapa hacia arriba y hacia afuera.

Para colocar la tapa:

1. Enganche la parte posterior del marco de la tapa en las ranuras de los soportes situados en la pared trasera del refrigerador, luego baje la parte delantera a su lugar.
2. Deslice la parte trasera del inserto de la tapa a su lugar, luego haga descender la parte delantera.

Saque el vidrio de la tapa. Levante la parte delantera de la tapa, luego la trasera. NOTA: Manipule el vidrio con cuidado. Puede ser pesado.

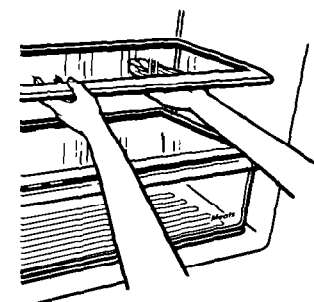

Cómo ajustar el control de humedad del cajón para legumbres

(en algunos modelos)

Usted puede controlar la cantidad de humedad en los cajones para legumbres de humedad sellada. Ajustar el control a cualquier posición entre LOW (BAJO) y HIGH (ALTO).

- BAJO (abierto) deje que el aire húmedo salga del cajón para legumbres para un mejor almacenamiento de frutas y vegetales con cascara.
- ALTO (cerrado) mantiene el aire húmedo en el cajón para legumbres para un mejor almacenamiento de las legumbres frescas.

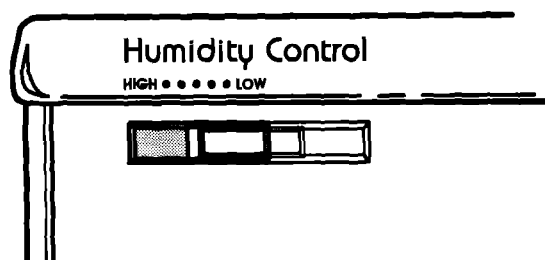

Cómo quitar el cajón multiusos

Para quitar el cajón multiusos:

1. Jale el cajón hasta el tope, con un movimiento constante y parejo.
2. Levante la parte delantera.
3. Deslice el cajón completamente hacia afuera.
4. Vuelva a colocarla en el orden inverso.

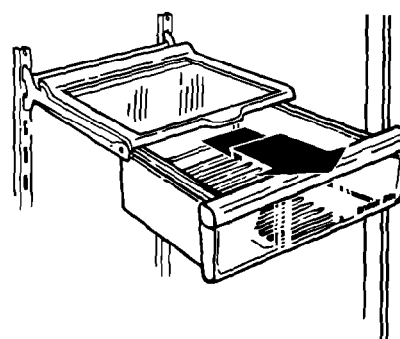

Jale el cajón hasta el tope, levante la parte delantera y jale nuevamente.

Cómo sacar las canastillas del congelador

Para sacar la canastilla:

1. Deslice la canastilla hacia afuera y hasta el tope.
2. Levante el frente.
3. Deslice la canastilla hacia afuera el resto del recorrido.

Para colocar la canastilla:

1. Coloque la canastilla en las ranuras.
2. Levante la canastilla por el frente para dejar libre el tope.
3. Deslice la canastilla hasta al fondo.

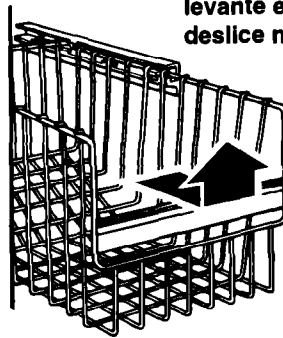

Deslice hasta el tope,
levante el frente, y
deslice nuevamente.

Cómo ajustar el anaquel del congelador

Para sacar el anaquel:

1. Levante el lado derecho del anaquel y fuera de los soportes de la parrilla.
2. Deslice el anaquel fuera de las cavidades del soporte.
3. Vuelva a colocar en el orden inverso.

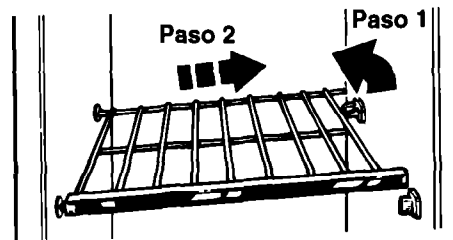

Cómo usar el despachador de hielo THIRSTCRUSHER*

El despachador de hielo

El hielo se obtiene del recipiente de la fábrica automática de hielo en el congelador. Cuando usted oprime la barra del despachador, se abre una escotilla en un canal entre el despachador y el recipiente para el hielo. El hielo se desliza por el recipiente y cae por el canal. Cuando se suelta la barra del despachador y se cierra la escotilla, se puede escuchar un zumbido por uno segundos. El despachador no funciona cuando la puerta del congelador está abierta.

Para obtener hielo picado, los cubos de hielo son triturados antes de ser despachados. Esto puede retrasar un poco la distribución de hielo picado. Es normal que el triturador de hielo haga ruido, y los trozos de hielo pueden tener diferentes tamaños.

Cuando usted pasa de la posición de hielo PICADO ("CRUSHED") a la posición de hielo en CUBOS ("CUBED"), caen unas pocas onzas de hielo picado junto con el hielo en cubos.

Para despachar hielo:

1. Para obtener hielo en cubos, mueva el Interruptor de Selección de Hielo a la posición de "CUBED."

Para obtener hielo picado, mueva el Interruptor de Selección de Hielo a la posición de "CRUSHED."

2. Oprima un vaso resistente contra la barra del despachador de hielo. Sostenga el vaso junto al orificio del despachador para que el hielo no caiga fuera del vaso.

3. Retire el vaso para interrumpir la distribución.

NOTA: Los primeros lotes de hielo pueden tener sabor desagradable, debido a las tuberías y piezas nuevas. No use los primeros lotes. Asimismo, cuando necesite grandes cantidades de hielo, obténgalas del recipiente para el hielo, no a través del despachador.

⚠ ADVERTENCIA

Peligro de lesión personal

El hielo que cae y la presión pueden quebrar un vaso frágil. Use un vaso resistente para recibir hielo o agua del despachador.

No hacerlo puede ocasionar lesión personal o que se quiebre el vaso.

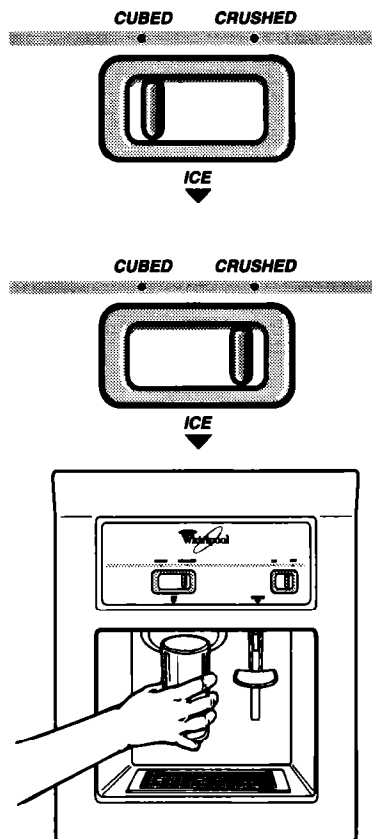

El despachador de agua

El agua helada proviene de un depósito situado detrás del compartimiento de la carne. Su capacidad es aproximadamente 1,5 litros (1 y medio cuartos de galón).

Cuando el refrigerador es conectado por primera vez, oprima la barra del despachador de agua con un vaso o jarro hasta que saque y descarte 1,9 a 2,8 litros (2 o 3 cuartos de galón). El agua que usted saca y descarta enjuaga el depósito y las tuberías.

Se demora varias horas en enfriar un nuevo depósito lleno.

NOTA: La bandeja pequeña situada bajo el despachador del agua está diseñada para evaporar los derrames **pequeños**. Esta bandeja no tiene desagüe. **No vacie** agua en ella.

Para sacar agua:

1. Oprima un vaso **resistente** contra la barra del distribuidor de agua.
2. Retire el vaso para detener la salida de agua.

NOTA: Haga salir suficiente agua cada semana a fin de mantener un suministro fresco.

La luz del despachador

Para encender la luz nocturna, mueva el interruptor de LUZ ("LIGHT") del despachador hacia la izquierda. Vea las instrucciones para cambiar el foco del despachador en la página 22.

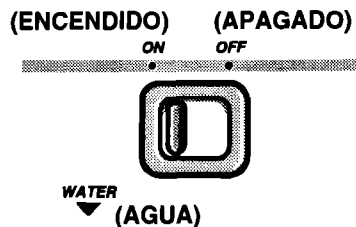
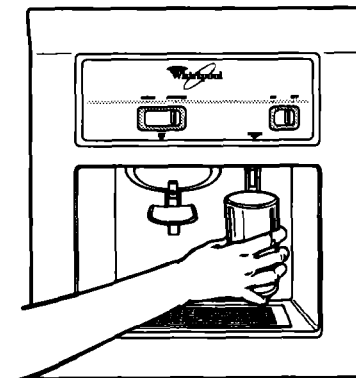

Solución de problemas comunes de los despachadores de hielo

PROBLEMA	CAUSA/SOLUCION POSIBLE
El despachador del hielo no funciona	<ul style="list-style-type: none"> • La puerta del congelador está abierta. • El depósito del hielo no está bien instalado. Asegúrese de que el depósito está empujado bien hacia adentro. • Hielo incorrecto en el depósito. Use solamente hielo del despachador de hielo. Ocasionalmente sacuda el depósito para separar los cubos y aumentar el espacio de almacenamiento. • El despachador no ha sido usado durante un período prolongado, lo cual permite que los cubos se descongelen juntos. Descarte el hielo antiguo y haga hielo nuevo.
El distribuidor del hielo no trabaja	<ul style="list-style-type: none"> • Se oprimió la barra del despachador durante mucho tiempo. Espere unos 3 minutos para que el motor del despachador se reposicione. • Se deben sacar grandes cantidades de hielo del depósito, no a través del despachador.

Cómo usar la fábrica automática de hielo

A continuación ofrecemos algunos datos importante sobre su fábrica automática de hielo:

- La palanca de "ON"/"OFF" (Encendido/Apagado) es un brazo de control eléctrico. Mover el brazo:
Se BAJA para fabricar hielo automáticamente.
Se SUBE para apagar la fábrica de hielo.

NOTA: Antes de encender la fábrica de hielo, conéctelo al suministro de agua. **Las instrucciones para conectar la fábrica de hielo al suministro de agua se encuentran en la parte de atrás del refrigerador.**

- Es normal que los trozos de hielo en forma de medialuna salgan unidos por los extremos, pero son fáciles de separar.
- La fábrica de hielo no funciona hasta que el congelador se encuentre lo suficientemente frío para fabricar hielo. Esto puede tomar toda la noche.
- Si el hielo no está saliendo de la fábrica con la velocidad que usted desea y necesita más hielo, haga girar el Control del Refrigerador hacia un número más alto. Espere un día y, si fuera necesario, haga girar el Control del Congelador hacia la posición "C."
- La calidad del agua es importante para obtener hielo de buena calidad. Evite conectar la fábrica de hielo a un suministro de agua suavizada. Los componentes químicos del suavizador (descalcificador) de agua (tales como la sal debida al mal funcionamiento del suavizador), pueden dañar el molde de la fábrica y perjudicar la calidad del hielo. Si no se puede evitar el conectar la fábrica a un suministro de agua suavizada, asegúrese de que el suavizador reciba el mantenimiento necesario y funcione debidamente.

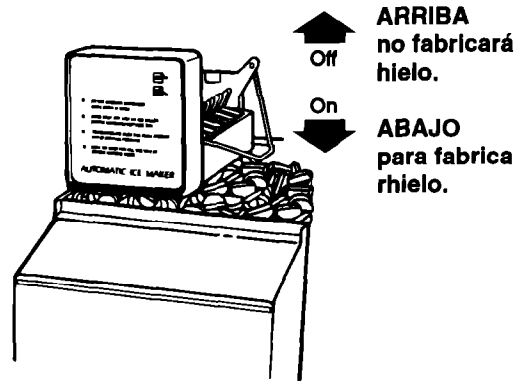

Solución a problemas comunes de la fábrica de hielo

PROBLEMA	CAUSA/SOLUCION POSIBLE
Los cubos de hielo se unen en las esquinas	<ul style="list-style-type: none"> • Esto es normal. Se separan fácilmente. Agite el recipiente ocasionalmente para mantener los cubos separados.
La fábrica de hielo no funciona o la fabricación es lenta	<ul style="list-style-type: none"> • La palanca de ON/OFF (encendido/apagado) está en la posición OFF (HACIA ARRIBA). Baje la palanca a la posición ON (HACIA ABAJO). • El congelador no está bastante frío. Ajuste los controles de la temperatura y espere 24 horas. (Ver "Cómo cambiar la posición de los controles" en la página 8.)
Olor y sabor desagradable del hielo	<ul style="list-style-type: none"> • Las conexiones de la tubería nueva pueden hacer que el hielo tenga olor o sabor desagradable. No use los primeros lotes de hielo. • Los cubos no están frescos. Descártelos y haga nuevos cubos de hielo. • Los alimentos en el congelador no están debidamente envueltos. Ver página 27. • El congelador y el depósito del hielo necesitan limpieza. Ver página 25. • El agua puede contener minerales (como el azufre). Puede que necesite un filtro para quitarlos.

Cómo quitar el recipiente para hielo

Quitar, vaciar y limpiar el recipiente para hielo:

- Si el despachador de hielo no ha sido usado o no será usado por una semana o más
- Si una falla en la energía eléctrica ocasiona que el hielo en el recipiente se derrita y se pegue
- Si el despachador de hielo no se usa con frecuencia

Para quitar el recipiente para hielo:

1. Levante el panel que lo cubre y deslícelo hacia atrás.

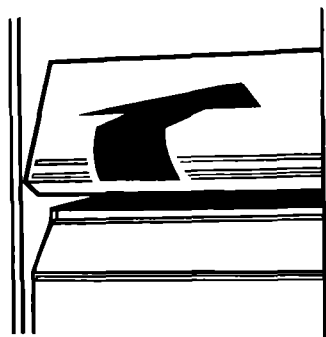

2. Levante el brazo a que quede en la posición APAGADO (OFF). El hielo aún podrá ser despachado, pero ya no se producirá más.

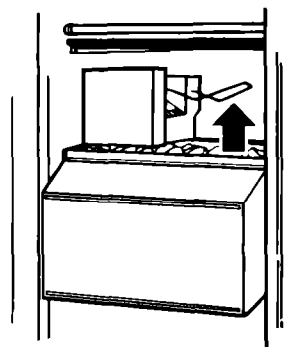

3. Levante el frente del recipiente, jale hacia afuera.
4. Vacíe el recipiente. Si es necesario, use agua caliente o tibia para derretir el hielo. **Nunca use utensilios filosos** para quebrar el hielo en el recipiente. Esto puede dañar el recipiente y mecanismo despachador.
5. Lave con un detergente suave. Enjuague bien. No use limpiadores, solventes fuertes o abrasivos.
6. Al colocar de nuevo el recipiente, asegúrese de empujarlo hasta adentro. Baje el brazo a la posición ENCENDIDO (ON) para reiniciar la producción de hielo.

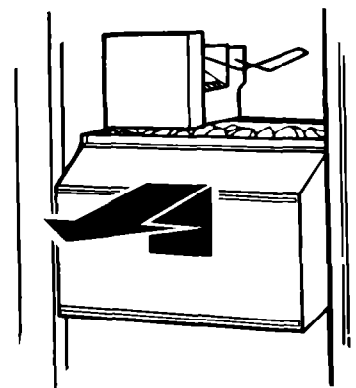

Conexión de la fábrica de hielo al suministro de agua

Lea cuidadosamente todas las instrucciones antes de comenzar.

⚠ ADVERTENCIA

Riesgo de Choque Eléctrico

Desconecte la energía eléctrica hacia el refrigerador antes de la instalación.

El taladro eléctrico debe estar debidamente puesto a tierra antes de hacer los orificios en la tubería del agua.

El incumplimiento de estas instrucciones puede ocasionar la muerte, choque eléctrico o lesión grave.

IMPORTANTE:

- Use tubería de cobre solamente y verifique si hay escapes.
- Instale la tubería de la fábrica de hielo en lugares donde las temperaturas serán superiores a la temperatura de congelación.

Herramientas necesarias:

- Desarmador estándar
- Llaves de boca de 1,11 cm (7/16") y 1,27 cm (1/2")
2 llaves ajustables
- Llave de tuerca de 0,635 cm (1/4")
- Broca de taladro de 0,635 cm (1/4")
- Taladro manual o taladro eléctrico (debidamente puesto a tierra)

NOTA: Su distribuidor de aparatos eléctricos tiene disponible un juego con una válvula de cierre de silla de 0,635 cm (1/4"), una unión y tubería de cobre. Antes de adquirirla asegúrese de que la válvula de silla cumple los códigos de plomería locales. No utilice una válvula de tipo perforante o una válvula de silla de 0,45 cm (3/16") pues reduce el flujo de agua y se obstruye más fácilmente.

Suministro de agua fría

La válvula del agua de la fábrica de hielo está provista de una arandela de flujo que se usa como un regulador de la presión del agua. La fábrica de hielo debe ser conectada a una tubería de agua fría con límites de presión del agua de 138-827 kPa (20-120 lbs/pulg.²). Si se produce algún problema llame a su compañía de agua potable.

IMPORTANTE:

- Su fábrica de hielo puede demorar hasta 24 horas en comenzar a producir hielo.
- Si se usa el refrigerador antes de instalar la conexión del agua, coloque la fábrica de hielo en la posición OFF (apagado) para evitar que funcione sin agua.
- Todas las instalaciones deben ser hechas de acuerdo con los códigos de plomería local.

**LA INSTALACION NO ES GARANTIZADA
POR EL FABRICANTE DEL REFRIGERADOR
O DE LA FABRICA DE HIELO**

Conexión de la tubería del agua

- Busque una tubería vertical de agua FRIA de 1,27 cm (1/2") a 3,17 cm (1 1/4") cerca del refrigerador.
NOTA: Una tubería horizontal puede servir, pero se debe tomar las siguientes precauciones: Taladre en el lado superior de la tubería, no en la parte inferior. Esto ayudará a mantener el agua alejada del taladro. Esto además evita que se acumule sedimento normal en la válvula.
- Mida desde la conexión en la parte trasera del refrigerador hasta la tubería del agua. Agregue 2,1 m (7 pies) más para permitir que el refrigerador pueda moverse cuando se hace la limpieza. Este es el largo de la tubería de cobre de 0,635 cm (1/4") diámetro exterior que necesitará para el trabajo (medido desde la conexión a la tubería del agua MAS 2,1 m [7 pies]). Asegúrese de que ambos extremos de la tubería de cobre estén cortados derechos.
- CORTE** el suministro de agua principal. **ABRA** la llave de agua más cercana durante un tiempo suficiente para que la tubería quede totalmente sin agua.
- Usando un taladro puesto a tierra, taladre un orificio de 0,635 cm (1/4") en la tubería del agua fría que usted haya seleccionado.
- Instale la válvula de cierre en la tubería de agua fría con la abrazadera. Asegúrese de que el extremo de la salida esté firmemente insertado en el orificio de 0,635 cm (1/4") taladrado en la tubería del agua y que la arandela esté debajo de la abrazadera de la tubería. Apriete la tuerca de presión. Apriete los tornillos de la abrazadera de la tubería cuidadosa e uniformemente de modo que la arandela provea un cierre hermético. No apriete demasiado pues puede doblar la tubería de cobre, especialmente si se usa tubería de cobre recocido. Ahora usted puede conectar la tubería de cobre.
- Deslice el tubo de compresión y la tuerca de compresión en la tubería de cobre como se muestra en la ilustración. Inserte el extremo de la tubería en el extremo de la salida firmemente hasta donde sea posible. Atornille la tuerca de compresión en el extremo de la salida con una llave ajustable. No apriete demasiado. **ABRA** el suministro de agua principal y deje correr el agua hasta que salga clara. **CIERRE** la válvula de cierre en la tubería del agua. Haga un espiral con la tubería de cobre.

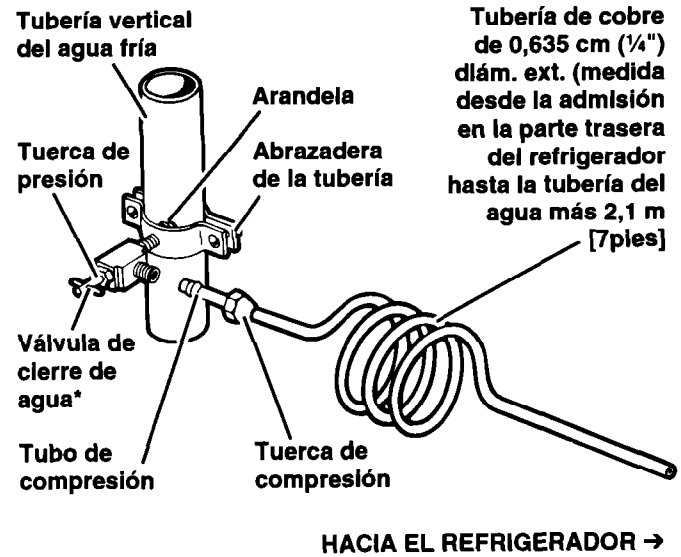

*Regula el suministro de agua.

Conexión al refrigerador

1. (En el paquete de partes para la conexión encontrará la válvula de cierre y podrá ser instalada de acuerdo a las instrucciones incluidas en el paquete.) Haga pasar la tubería de cobre a través de la abrazadera de la tubería provista, como se muestra en la figura del lado izquierdo. Conecte el tubo de cobre de 0,635 cm ($\frac{1}{4}$ ") desde la válvula de cierre a la parte trasera inferior de la caja del refrigerador. Quite le etiqueta adhesiva de la entrada de la válvula e inserte el entubado hasta que toque fondo. (Aproximadamente $\frac{1}{2}$ pulgada.) Ajuste manualmente le tuerca tanto como puede, y haga una $\frac{1}{2}$ vuelta adicional con una llave. No la apriete demasiado.
2. **ABRA la válvula de cierre. VERIFIQUE SI HAY ESCAPES. APRIETE TODAS LAS CONEXIONES (INCLUYENDO LAS CONEXIONES EN LA VALVULA) O TUERCAS QUE TENGAN ESCAPES.**
3. La fábrica de hielo está equipada con un filtro de agua incorporado. Si las condiciones de agua locales requieren limpieza periódica o su fuente de suministro de agua es un pozo, se debe instalar un segundo filtro del agua en la tubería de agua de 0,635 cm ($\frac{1}{4}$ "). Adquiera un filtro de agua de su distribuidor de aparatos eléctricos más cercano. Instálelo en cualquiera de las conexiones de la tubería.
4. Vuelva a conectar la corriente eléctrica al refrigerador.
5. Llene el tanque de agua. (Ver la sección del depósito de agua.)

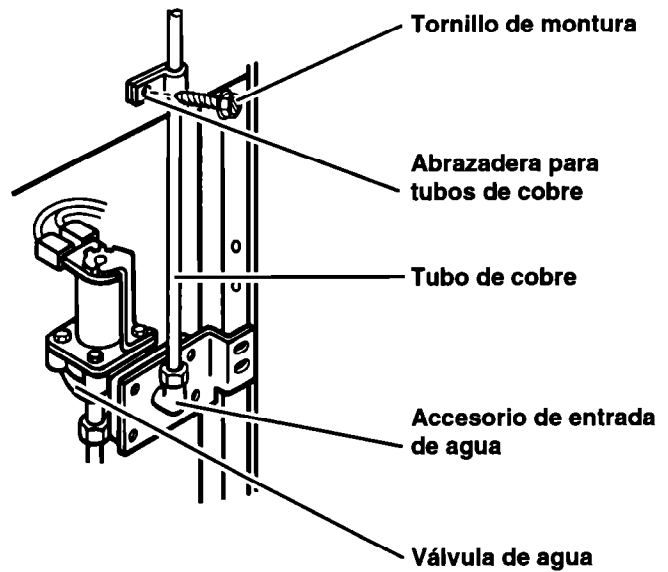

Cómo sacar la rejilla de la base

Para sacar la rejilla de la base:

1. Abra las puertas.
2. Jale la rejilla hacia usted para liberarla de las lengüetas de apoyo en los ganchos de metal.
3. No quite la Hoja Técnica sujeta a la parte posterior de la rejilla de la base.

Para colocar la rejilla:

1. Alinie las lengüetas de apoyo de la rejilla de la base con los ganchos de metal.
2. Presione firmemente la rejilla de la base hasta que enganche en su lugar.
3. Cierre las puertas.

Vea las instrucciones de limpieza de la bandeja colectora de agua y los serpentines del condensador, en la página 25.

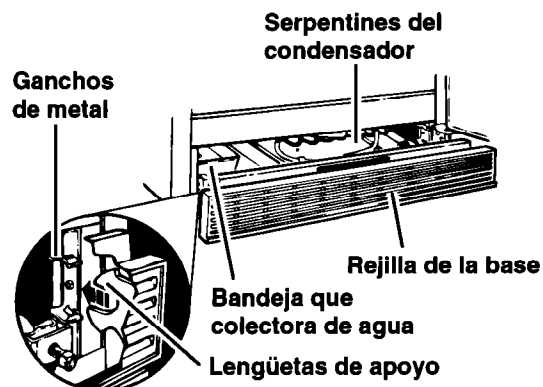

Cómo cambiar los focos

⚠ADVERTENCIA

Riesgo de Choque Eléctrico

Antes de quitar el foco o quitar el protector del foco para su limpieza, desenchufe el refrigerador o desconecte la electricidad hacia el refrigerador en el suministro de energía principal.

De lo contrario se puede producir un choque eléctrico.

Cómo cambiar el foco del refrigerador:

1. Desconecte el refrigerador.
2. Saque el foco ubicada detrás del panel de control.
3. Reemplácela con un foco de 40 watts para electrodomésticos.
4. Conecte el refrigerador nuevamente.

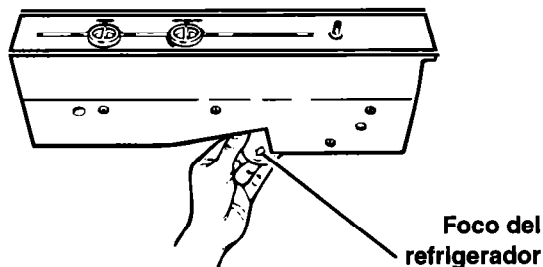

Para cambiar el foco del cajón para legumbres:

1. Desconecte la energía eléctrica hacia el refrigerador.
2. Jale del protector del el foco hacia adelante hasta que quede suelto.
3. Bájelo un poco para poder pasar sobre los soportes.
4. Jale del protector para sacarlo.
5. Reemplácelo con un foco de refrigerador de 40 watts.
6. Para devolver el protector a su lugar, haga lo mismo invirtiendo el orden.
7. Vuelva a conectar el refrigerador al suministro de energía.

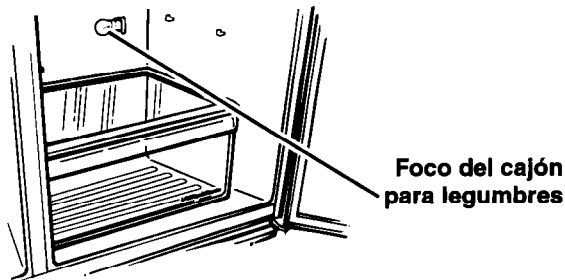

Para cambiar el foco del congelador:

1. Desconecte el refrigerador de la fuente de energía.
2. Empuje los lados de la pantalla de la luz hacia adentro y tire hacia adelante hasta que la pantalla se salga.
3. Coloque un foco nuevo de refrigerador de 40 watts.
4. Vuelva a colocar la pantalla.
5. Vuelva a conectar el refrigerador a la fuente de energía.

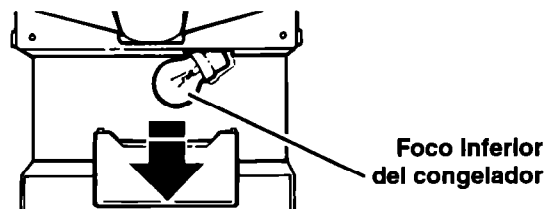

Para cambiar el foco que está detrás del compartimiento de congelamiento rápido (en algunos modelos).

1. Desconecte el refrigerador del suministro de energía.
2. Levante y asegure la puerta del compartimiento de congelamiento rápido.
3. Quite la parrilla superior levantándola hacia arriba y deslizando hacia afuera.
4. Quite el protector del foco sujetándolo por el centro de la parte superior.
5. Jale el protector del foco inclinándolo ligeramente.
6. Reemplace el foco por uno de 40 watts para electrodomésticos.
7. Para volver a colocar el protector del foco:
 - Sujete el control delantero del protector.
 - Introduzca las lengüetas de un lado del protector dentro de las ranuras del interior del congelador.
 - Doble cuidadosamente el centro del protector para introducir las lengüetas del otro lado.
8. Vuelva a colocar la parrilla superior del congelador.
9. Vuelva a conectar el refrigerador al suministro de energía.

Para cambiar el foco del área del despachador:

1. Desconecte el refrigerador.
2. Alcance a través del área del despachador y saque el foco.
3. Reemplace el foco con uno de 10 watts.
4. Conecte el refrigerador nuevamente.

NOTA: No todos los focos de aparatos electrodomésticos comerciales son adecuados para su refrigerador. Asegúrese de reemplazarlo con otro de su mismo tamaño y forma.

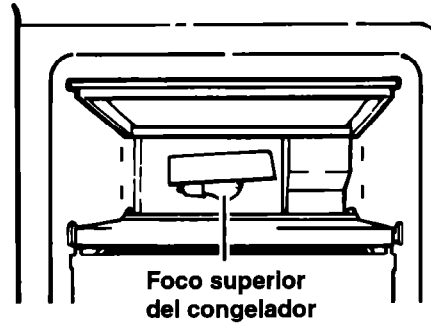

Foco superior del congelador

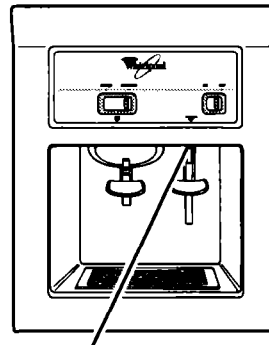

Foco del área del despachador

Sonidos provenientes de su refrigerador

Su nuevo refrigerador puede emitir sonidos que el antiguo no emitía. Debido a que estos sonidos son nuevos para usted, usted podría preocuparse. No hay motivo para ello. La mayoría de los nuevos sonidos son normales. Las superficies duras como el piso, las paredes y los estantes pueden hacer que los sonidos sean más fuertes.

A continuación se describen las clases de sonidos que usted puede escuchar y qué los producen.

Leve murmullo, silbido suave

Puede provenir del motor del ventilador del refrigerador y del movimiento del aire.

Chasquidos o golpes secos

El termostato emite un chasquido definido cuando el refrigerador deja de funcionar. También produce un sonido cuando el refrigerador comienza a funcionar. El medidor de descongelación también produce un chasquido cuando comienza el ciclo de descongelación.

Sonidos del agua

Cuando el refrigerador deja de funcionar puede oír gorgoteo en la tubería por algunos minutos después de que se detiene. También puede oír el agua descongelada que corre hacia la bandeja colectora del agua.

Sonidos de la fábrica de hielo

- Goteo de agua
- Caída del hielo

Usted puede oír un zumbido (la válvula del agua), agua que gotea y el ruido de los cubos del hielo al caer al depósito.

Los sonidos de funcionamiento

El refrigerador tiene un compresor y un motor de alta eficiencia. Funcionará por períodos más prolongados que el modelo antiguo. Le puede parecer que el refrigerador está funcionando la mayor parte del tiempo.

Ahorro de energía

Usted puede ayudar a que su refrigerador utilice menos energía.

- Verifique si los empaques de las puertas están herméticos. Nivele el refrigerador para asegurarse de que el cierre es hermético.
- Limpie los serpentines del condensador regularmente.
- Abra la puerta tan pocas veces como sea posible. Piense en lo que necesita sacar antes de abrir la puerta. Saque todo de una sola vez. Mantenga el alimento organizado de modo de que usted no tiene que comenzar a buscar lo que necesita. Cierre la puerta tan pronto como haya sacado el alimento.

- Usted puede llenar el refrigerador. Sin embargo debe dejar espacio para que el aire pueda circular libremente.
- Es un desperdicio de electricidad colocar el refrigerador y el congelador a temperaturas más frías de lo que sea necesario. Si el helado está firme en el congelador y las bebidas están tan frías como a su familia les gustan, el refrigerador está lo suficientemente frío.
- Asegúrese de que su refrigerador no esté cerca de una fuente de calor tal como la estufa, un calentador del agua, una caldera, un radiador o a la luz directa del sol.

Cuidado de su Refrigerador

Su refrigerador ha sido construido para proporcionarle muchos años de servicio seguro. Sin embargo, hay algunas sugerencias que pueden ayudarle a prolongar su vida útil. Esta sección describe cómo limpiar su refrigerador y cómo proceder cuando se va de vacaciones, durante las mudanzas o cuando hay fallas de energía eléctrica.

Limpieza de su refrigerador

Tanto el refrigerador como el congelador se descongelan automáticamente. Sin embargo, limpie ambos por lo menos una vez al mes para ayudar a evitar los olores que se acumulan. Limpie los derrames inmediatamente.



Para limpiar su refrigerador, desenchúfelo, saque todas las piezas removibles y limpie el refrigerador de acuerdo a las siguientes instrucciones.

⚠ ADVERTENCIA

Riesgo de Lesión Personal

Los tubos del sistema de refrigeración están cerca de la bandeja colectora del agua y puede estar caliente. Saque e instale la bandeja colectora del agua cuidadosamente.

De lo contrario puede ocasionar una lesión personal.

PIEZA	QUE USAR	COMO HACER LA LIMPIEZA
Piezas removibles (parrillas, cajones, etc.)	Esponja o paño con detergente suave y agua caliente	<ul style="list-style-type: none"> Lavar a mano, enjuagar y secar bien.
Exterior	Esponja, paño o toalla de papel con detergente suave, agua caliente y una buena cera para aparatos eléctricos (o una buena cera para limpiar automóviles)	<ul style="list-style-type: none"> Lave la parte exterior de la caja del refrigerador. No use limpiadores fuertes o abrasivos. Enjuague y seque bien. Coloque cera a las superficies de metal pintadas por lo menos dos veces al año. Aplique cera con un paño limpio y suave. La cera protege las superficies de metal pintadas contra la oxidación. No coloque cera en las piezas de plástico.
Paredes interiores (deje que el congelador se caliente para que el paño no se pegue)	Esponja, paño o toalla de papel con bicarbonato de sodio o un detergente suave y agua caliente	<ul style="list-style-type: none"> Lavar con una mezcla de agua caliente y detergente suave o bicarbonato de sodio (26 g [dos cucharadas] por, 95 litro [cuarto de galón] de agua). Enjuagar y secar bien.
Revestimientos y empaques de las puertas	Esponja, paño o toalla de papel con detergente suave y agua tibia	<ul style="list-style-type: none"> Lave, enjuague y seque bien. NO USE ceras de limpieza, detergentes concentrados, blanqueadores o limpiadores a base de petróleo en las piezas de plástico.
Piezas plásticas (tapas y paneles)	Esponja limpia o un paño suave y limpio con detergente suave y agua caliente	<ul style="list-style-type: none"> Lave, enjuague y seque bien. NO USE toallas de papel, rociadores para limpiar ventanas, limpiadores para fregar o líquidos inflamables. Estos pueden rayar o dañar el material. Ver "Instrucciones Importantes de Seguridad" en la página 3.
Bandeja colectora del agua	Esponja o paño con detergente y agua caliente	<ul style="list-style-type: none"> Saque la rejilla de la base. (Ver página 21.) Introduzca la mano en la pequeña abertura en el borde derecho y saque la bandeja colectora del agua. Lave, enjuague y seque bien. Vuelva a colocar la bandeja colectora del agua. Asegúrese de que la bandeja quede hacia adentro en la abertura. Vuelva a colocar la rejilla de la base.
Serpentines del condensador	Aspiradora con el accesorio angosto largo	<ul style="list-style-type: none"> Saque la rejilla de la base. Aspire los serpentines cuando estén sucios o con polvo. Los serpentines pueden necesitar limpieza cada dos meses. Vuelva a colocar la rejilla de la base.

Cuidado durante las vacaciones y mudanzas

Vacaciones cortas

No necesita desconectar el refrigerador si usted estará ausente por menos de cuatro semanas.

1. Use todos los alimentos que puedan hecharse a perder.
2. Congele todos los otros artículos.
3. Levante la palanca a la posición OFF (apagado).
4. Cierre el agua hacia la fábrica de hielo.
5. Saque todo el hielo del recipiente.

Vacaciones largas

Si usted estará ausente por un mes o más:

1. Saque todos los alimentos del refrigerador.
2. Corte el suministro de agua hacia la fábrica de hielo por lo menos con un día de anticipación.
3. Cuando caiga la última carga de hielo, desconecte la fábrica de hielo. Asegúrese de que todo el hielo esté fuera del mecanismo que fabrica el hielo.
4. Desenchufe el refrigerador.
5. Límpielo, enjuáguelo bien y séquelo.
6. Coloque bloques de goma o madera en la parte superior de ambas puertas para dejarlas abiertas y permitir que el aire circule. Esto evita que el mal olor y el moho se acumule.

Mudanzas

Cuando esté cambiando el refrigerador a su nuevo hogar:

1. Corte el suministro de agua a la fábrica de hielo por lo menos con un día de anticipación.
2. Desconecte la tubería del agua.
3. Deje que caiga la última carga de hielo, levante la palanca a la posición OFF (apagado).
4. Saque todos los alimentos del refrigerador.
5. Empaque todos los alimentos congelados con hielo seco.
6. Desenchufe el refrigerador.
7. Límpielo bien. Enjuague bien y seque.
8. Saque todas las piezas removibles, envuélvalas bien y póngalas juntas para que no se muevan y hagan ruido.
9. Atornille hacia adentro los rodadillos niveladores.
10. Coloque cinta para mantener las puertas cerradas y sujete con cinta el cordón eléctrico a la caja del refrigerador.

Cuando llegue a su nuevo hogar, coloque todo de vuelta en su lugar y consulte la página 7. Además, si su refrigerador tiene una fábrica de hielo automática, recuerde volver a conectar la tubería del agua.

⚠ ADVERTENCIA

Riesgo de Lesión Personal

No permita que los niños suban, jueguen o trepen dentro del refrigerador cuando las puertas están abiertas.

Se pueden lesionar o quedar atrapados.

Para conectar el refrigerador, vea la página 8.

Interrupciones de energía eléctrica

Si la energía eléctrica se interrumpe, llame a la compañía de luz. Pregunte cuanto tiempo va estar la corriente cortada.

1. Si el servicio será interrumpido durante 24 horas o menos, **mantenga ambas puertas cerradas**. Esto ayuda a mantener los alimentos congelados.
2. Si el servicio va a ser interrumpido por más de 24 horas:
 - (a) Saque todo el alimento congelado y colóquelo en un congelador separado.
 - (b) Coloque 907 g (2 libras) de hielo seco en el congelador por cada litro (pié cúbico) de espacio del refrigerador. Esto ayudará a mantener el alimento congelado durante 2 a 4 días. Use

guantes para proteger sus manos contra las quemaduras del hielo seco.

- (c) Si no dispone de un congelador separado o de hielo seco, use o coloque en conserva el alimento que puede descomponerse.
3. Un congelador lleno se mantiene frío por más tiempo que un congelador parcialmente lleno. Un congelador lleno de carne se mantiene más frío que un congelador lleno de productos de panadería. Si el alimento tiene cristales de hielo, puede ser recongelado con toda seguridad, aunque la calidad del sabor puede ser inferior. Si el estado del alimento es deficiente o si usted no se siente seguro, descártelo.

Guía para la Conservación de los Alimentos

Existe una manera correcta de guardar y empaquetar el alimento refrigerado o congelado. Para mantener el alimento más fresco, durante más tiempo, estudie los pasos que se recomiendan a continuación.

Almacenamiento de alimentos frescos

Envuelva o guarde el alimento en el refrigerador en material o envases herméticos o a prueba de humedad. Esto evita que el olor y el sabor del alimento circule a través del refrigerador. Para los productos que tienen fecha de caducidad, verifique la fecha en código para asegurar su frescura.

Las verduras con hojas

Saque la envoltura original y elimine los tallos o áreas descoloridas o maltratadas. Lave en agua fría y deje escurrir. Coloque en una bolsa plástica o en un envase de plástico y almacene en el cajón para legumbres.

Los vegetales con piel (zanahorias, pimientos)

Guardar en el cajón para legumbres en bolsas plásticas o en envases de plástico.

Fruta

Lavar, dejar secar y colocar en el refrigerador en bolsas de plástico o en el cajón para legumbres. No lavar o limpiar las frutas hasta que no estén listas para ser usadas. Clasifique y mantenga las fresas en el envase original en el cajón para legumbres o guárdelas en una bolsa de papel a medio cerrar en una división del refrigerador.

Huevos

Guárdelos sin lavar en el cartón original en las parrillas interiores. Para su conveniencia, en algunos modelos se ha incluido un recipiente para guardar huevos.

Leche

Seque las cajas de cartón. Para almacenarlas mejor, coloque la leche en la parrilla interior.

Mantequilla o margarina

Mantenga la mantequilla que haya usado en un plato tapado o en el compartimiento cerrado. Cuando guarde mantequilla adicional, envuélvala en papel para congelador y congélela.

Queso

Guárdelo en su envoltura original hasta que esté listo para usarlo. Una vez abierto, vuelva a envolverlo bien con plástico o papel de aluminio.

Restos de alimentos

Cubra los restos de alimentos con plástico o con papel de aluminio. Los envases de plástico con tapas herméticas también pueden ser usados.

Carne

La mayoría de la carne puede ser guardada en su envoltura original siempre que sea hermética y a prueba de humedad. Vuelva a envolver si es necesario. Ver los siguientes períodos de conservación. Cuando se almacena carne por períodos de tiempo más prolongado que los indicados a continuación, se recomienda congelar la carne.

Pollo	1-2 días	Tocino	5-7 días
Carne de res molida	1-2 días	Carnes frías	3-5 días
Bisteces/carnes para asar	7-10 días	Carnes variadas ...	1-2 días
Carnes curadas	5-7 días		

NOTA: Use el pescado y los mariscos frescos el mismo día que los compre.

Almacenamiento de alimentos congelados

En el congelador se pueden conservar los alimentos congelados comercialmente y aquellos que se desean congelar del hogar.

NOTA: Para mayor información acerca de la preparación del alimento para congelarlo o los períodos de conservación de los alimentos, póngase en contacto con su Centro de Servicio o consulte una guía sobre congelación de alimentos o un libro de cocina.

Como envasar los alimentos

El secreto de la congelación exitosa es el envase. El envase no debe permitir la entrada o salida del aire o de la humedad. De lo contrario, el olor y sabor de los alimentos circulará a través del refrigerador y secará el alimento congelado.

Envolturas recomendadas:

- Envases de plástico con tapas herméticas
- Frascos para conservas/congelación
- Envoltura de papel de aluminio grueso
- Papel con forro de plástico
- Envolturas plásticas impermeables (hechas de película Saran)

Siga las instrucciones del paquete o del envase para los métodos de congelación adecuados.

No usar:

- Bolsas del pan
- Envases plásticos que no son de polietileno
- Envases sin tapas herméticas
- Papel de cera
- Papel encerado de congelador
- Papel delgado semipermeable

El uso de estas envolturas puede causar transferencia del olor y del sabor de los alimentos y secar el alimento congelado.

Congelación

No espere que su congelador congele grandes cantidades de alimento rápidamente. No ponga más alimento en el congelador del que pueda congelar dentro de 24 horas (entre 907-1,350g por litro [2-3 libras de alimento por pié cúbico] de espacio del congelador). Deje suficiente espacio para que circule el aire alrededor de los paquetes. Tenga cuidado de dejar suficiente espacio al frente de manera que la puerta pueda cerrarse herméticamente.

Los períodos de tiempo de conservación variarán de acuerdo con la calidad del alimento, el tipo de paquete o con la envoltura usada (hermético y a prueba de humedad) y con la temperatura de conservación que debe ser de -17,8°C (0°F).

Localización y Reparación de Averías

A menudo los problemas que puedan producirse se pueden solucionar sin necesidad de herramientas. Por favor lea la sección "Antes de pedir ayuda ..." que se incluye a continuación antes de solicitar servicio para su aparatos.

Antes de pedir ayuda ...

En esta tabla se incluye la mayoría de los problemas más comunes que los consumidores se enfrentan con sus aparatos. Le rogamos leer atentamente para que pueda solucionar su problema.

PROBLEMA	SOLUCION
El refrigerador no funciona	<p>¿Está el cordón eléctrico bien enchufado en un circuito con el voltaje apropiado?</p> <p>¿Se ha quemado o disparado un disyuntor o un fusible del hogar?</p> <p>¿Está el control del refrigerador en la posición OFF (apagado)?</p>
Las luces no trabajan	<p>¿Está el cordón eléctrico bien enchufado en un circuito con el voltaje apropiado?</p> <p>¿Se ha quemado o disparado un disyuntor o un fusible del hogar?</p> <p>¿Se quemó alguna ampolla?</p>
La fábrica de hielo no trabaja	<p>¿Está el congelador bastante frío como para hacer hielo? El congelador puede demorar toda la noche en alcanzar la temperatura adecuada.</p> <p>¿Está la palanca ON/OFF (encendido/apagado) en la posición ON (hacia abajo)? (Ver página 16.)</p> <p>¿Está la llave del agua abierta?</p> <p>¿Hay una obstrucción o un escape en la tubería del agua?</p>
Ruidos extraños o tintineo	<p>¿Hay algo arriba o detrás del refrigerador?</p> <p>Algunos de los sonidos son normales. Ver la sección "Sonidos provenientes de su refrigerador" en la página 24.</p>
Hay agua en la bandeja colectora	<p>Esto es normal en días de mucho calor. Asegúrese de que el refrigerador está bien nivelado para que la bandeja no se derrame.</p>
El motor parece que funciona excesivamente	<p>¿Están los serpentines del condensador sucios?</p> <p>¿Se ha abierto la puerta muy a menudo? ¿Se agregó una gran cantidad de alimentos de una sola vez? El motor naturalmente funcionará por períodos más prolongados si ésto sucede.</p> <p>¿Está la habitación caliente? Si la habitación está demasiado caliente, el motor funciona por períodos más largos para mantener el refrigerador frío.</p>

WHIRLPOOL*

Póliza de Garantía

VALIDA SOLO EN MEXICO

VITROMATIC COMERCIAL, S.A. DE C.V. Ave. San Nicolás
2121 Nte. Monterrey Nvo. León, Tel. 329-22-00 en los términos
de esta póliza, garantiza al comprador y usuario del refrigerador
marca Whirlpool identificado en la presente póliza
exclusivamente lo siguiente:

AMPARA LOS SIGUIENTES

MODELOS:

ED22DQ, ED22DS,
ED25DQ, ED25DS,
ED27DQ, ED27DS,
ED22DL, ED22PQ, ED25PQ

CONCEPTOS CUBIERTOS:

Defectos de fabricación que impidan total o parcialmente el correcto funcionamiento del aparato que se presenten dentro de los términos de vigencia de esta garantía. En este caso, la reparación se hará sin costo alguno para el comprador o usuario. Si se requiere el reemplazo de alguno de los componentes, piezas o del aparato, asimismo correrá por cuenta del otorgante. Igualmente los gastos de transporte dentro de la red de servicio y mano de obra derivados del cumplimiento de la garantía serán cubiertos por el otorgante.

LA GARANTIA NO ES EFECTIVA EN LOS SIGUIENTES CASOS:

Cuando el producto ha sido utilizado en condiciones distintas a las normales (el refrigerador no es para uso comercial o industrial).

Cuando el producto no ha sido operado de acuerdo con el Manual de uso y manejo del refrigerador.

Cuando el producto ha sido alterado o reparado por personas o establecimientos no autorizados por Servicio Acros-Whirlpool.

PROCEDIMIENTO PARA HACER EFECTIVA LA GARANTIA:

Al considerar el comprador que ha ocurrido alguno de los eventos amparados por esta póliza, deberá ponerse en contacto con alguno de los establecimientos indicados en la lista de Centros de Servicio autorizados aquí incluida.

TERMINO

Esta garantía tiene una vigencia de UN AÑO en todas sus partes a partir de que el usuario reciba de conformidad el producto. Además de la cobertura base de un año, esta garantía ampara los siguientes componentes y piezas. Periodos adicionales;

4 años para el sistema de refrigeración que se compone del compresor, evaporador, secador, condensador, filtro, tubo de conexión y succión.

Centro de Servicio y Venta de Refacciones y Partes

SERVICIO ACROS - WHIRLPOOL

Utilice sin cargo para usted el Centro de Atención al Cliente
Tel: 91-800-83-004

Zona Norte

MONTERREY

Centro Industrial Acros
Whirlpool.
Carretera Miguél Alemán
km 16,695
Interior 6. Apodaca, N.L.
C.P. 66600
Tel. 329-21-00 y 386-21-31.
Fax 329-21-03
Ave Alfonso Reyes No. 3210,
Col. Regina
C.P.64290 Monterrey N.L.
Tel. 351-27-37 y 351-27-03

CHIHUAHUA

Calle Sexta No. 3407. Col.
Sta Rosa
Chihuahua, Chih.
C.P. 31050
Tel./Fax 10-05-50

TORREON

Blvd. Aguila Nacional
2495 Ote.
Col. Centro
Torreón, Coahuila,
C.P. 27000,
Tel. 22-30-78, 18-12-20
Fax 18-12-21

TAMPICO

Av. Hidalgo No. 1205 Col.
Moctezuma, C.P. 89177
Tampico Tamps.
Tel. 19-26-20 y 19-26-21
Fax 19-27-52

Zona Occidente

CULIACAN

Calz. H. Colegio Militar No. 165
Col. Benito Juárez,
Culiacán, Sin. C.P. 80120
Tel. 13-92-35 y 15-65-96
Fax 15-65-96

HERMOSILLO

Reforma y Jesús
Siqueiros No. 1
Hermosillo, Son. C.P. 83180
Tel. 10-46-80
Fax 15-59-39

GUADALAJARA

Calz. Glez. Gallo No. 1269,
Sector Reforma
Guadalajara Jal. C.P. 44870,
Tel. 619-16-50, 619-15-15
y 619-23-03,
Fax 650-35-64

LEON

Av. Autotransporte No. 426
Central de Carga Castores
León Guanajuato, C.P. 37130.
Tel./Fax 73-29-84

Zona Centro y Sureste

MEXICO

Canela No. 47-L, Col.
Granjas México,
México D.F., C.P. 08400
Tel. 650-65-33 y 657-29-56
con 12 líneas.
Fax 650-38-49

Poniente 134 No. 559, Col.
Industrial Vallejo
México D.F., C.P. 02300
Tel. 368-25-25, 368-25-06,
368-25-66, y 368-25-76

VERACRUZ

Miguel Alemán No. 660,
Col. Centro
Veracruz, Ver., C.P. 91700
Tel./Fax 31-28-81

VILLAHERMOSA

Guaycan No. 124, Co. del
Bosque,
Villahermosa, Tab. C.P. 86160
Tel./Fax 51-35-13

MÉRIDA

Calle 55 No. 466 por 54 y 56
Mérida Yuc., C.P. 97000
Tel./Fax 28-1038.

* Registered Trademark/TM Trademark of Whirlpool, U.S.A.
* Trademark of Inglis Limited, Canada.

* Marque de commerce enregistrée/MC marque déposée de Whirlpool, É.-U.
* Marque déposée de Inglis Limitée, Canada.

* Marca Registrada/TM marca Registrada de Whirlpool, EE.UU.
* Marca Registrada de Inglis Limited, Canada.